

Руководство по эксплуатации

Designer SE



Правила техники безопасности

Швейно-вышивальная машина Квилт Дизайнер сконструирована в полном соответствии с действующими регламентами безопасности электроприборов:

Прежде чем включить электрическую машину в сеть, внимательно ознакомьтесь с данной инструкцией.

Внимание - Для уменьшения риска ударом тока:

Не уходите, оставив включенной машину. Никогда не тяните за электрический шнур, беритесь только за штепсель. По окончании шитья или перед тем, как заняться чисткой и ремонтом машины, выдерните шнур из розетки.

Предупреждение - Для уменьшения риска поражения током, возгорания или увечья:

- Не трогайте машину мокрыми руками.
- Не пользуйтесь машиной как игрушкой. Не разрешайте детям шить без присмотра.
- Придерживайтесь рекомендаций по использованию машины, данных в инструкции.
- Не пользуйтесь неисправными шнурами или штепселем. Если машина не работает после падения, удара или намокания, не пытайтесь починить ее самостоятельно, лучше обратитесь к специалистам в наш Сервисный Центр.
- Не используйте машину с каким-либо повреждением корпуса. При включенной машине не производите чистку от пыли и ворса.
- Никогда не вставляйте посторонние предметы в отверстия в машине.
- Для выключения машины, сначала нажмите на кнопку "OFF" на машине, а затем выдерните шнур из розетки. Для включения - сначала вставьте шнур в розетку, а потом включайте машину.
- Не допускайте, чтобы шнур был сильно натянут или сжат в каком-либо месте.
- Не дотрагивайтесь пальцами до движущихся частей машины.
- Всегда следите за состоянием игольной пластины. Это предохранит от частых поломок иглы.
- Не пользуйтесь кривыми иглами. Время от времени иглы необходимо менять.
- Не тяните и не подталкивайте ткань при шитье. При этом очень часто ломаются иглы.
- Всегда выключайте машину, когда производите какие-либо действия в области иглы: при смене иглы или лапки, при заправке или перемотке нити, и т.д.
- Выключайте машину, когда надеваете на нее жесткий футляр, или производите какие-либо регулировки, указанные в инструкции. Покупателям не рекомендуется смазывать машину маслом.
- Следите за тем, чтобы область шитья была хорошо освещена.
- Выключайте машину при замене лампочки. Пользуйтесь лампочками номинальной мощностью в 5W, 12 V (Лампа макс. 5Вт, 12 Вольт).

Бережно храните эту инструкцию



ME77



Установка

Изучайте ваш Designer SE

Стр. 1-6 - 1-28

Швейный Режим

Исследуйте швейные функции

Стр. 2-1 - 2-18

Вышивание

Установки для вышивания

Стр. 3-1 - 3-8

Вышивальный Режим

Исследуйте вышивальные функции

Стр. 4-1 - 4-22

Файл Менеджер

Организация всех файлов Designer SE

Стр. 5-1 - 5-10

Уход за Designer SE

Вид строчек

Индекс

Стр. 6-1 - 6-12

Содержание

Установка	1-6 – 1-28	Швейный Режим	2-1 – 2-18
Краткий обзор	1-6 – 1-7	Обзор	2-2
Коробка с принадлежностями	1-7	Швейный Советник	2-3
Установка коробки для принадлежностей	1-7	Выбор ткани	2-3
Аксессуары	1-8	Операции шитья	2-4
Вышивальный блок	1-8	Подробный Швейный Советник	2-4
Распаковка	1-8	Выбор шва	2-4 – 2-5
Подключение к электросети	1-9	Прокрутка меню	2-5
Упаковка машины после шитья	1-9	Внесение в экран	2-5
Стержни для катушек	1-10	Меню швов и Алфавитов	2-6
Заправка верхней нити	1-11	Что такое шов?	2-7
Нитевдвигатель	1-12	Изменение шва	2-7 – 2-9
Сенсорный датчик ниток	1-12	Петли	2-9
Заправка при шитье двойной иглой	1-13	Размер петли	2-9
Намотка шпульки	1-13 – 1-14	Шрифты - Алфавиты	2-10
Намотка специальных ниток	1-14	Программирование	2-10 – 2-14
Намотка в процессе вышивания или шитья	1-14	Шейте вашу программу	2-14
Размещение шпульки	1-15	Сохранение в “Мои Строчки”	2-15
Функциональные кнопки	1-16	Сохранение на свободном месте	2-15
Эксклюзивная Сенсорная Система	1-17	Сохранение программы в “Мои Файлы”	2-15
Прижимные лапки	1-18 – 1-19	Швейное Меню-Подсказка	2-16 – 2-18
Смена прижимных лапок	1-19		
Иглы	1-20		
Замены иглы	1-20		
Опускание зубцов транспортера	1-20		
E! Освещение	1-20		
Порты USB	1-21		
Вышивальный флеш-накопитель USB	1-21		
Подключение к компьютеру Designer SE ..	1-21		
Интерактивный экран	1-22		
Инструменты	1-22 – 1-24		
Указатель	1-24		
Краткая справка	1-24		
Меню Установок	1-25 – 1-28	Установка на Вышивание	3-1 – 3-8
		Внешний вид вышивального блока	3-2
		Переносной кейс вышивального блока	3-2
		Дизайны Designer SE	3-2
		Примеры Designer SE	3-2
		Мега-Пяльцы	3-3
		Подключение вышивального блока	3-3
		Отсоединение вышивального блока	3-4
		Заправка ткани в пяльцы	3-4
		Вышивальный трафарет	3-5
		Сдвигание пялец	3-5
		Начало вышивания	3-6
		Вышивальные функции	3-7
		Доступ к шпульке	3-7
		Одноцветная вышивка	3-7
		Наметка в пяльцах	3-7
		Парковочная позиция / Легкая обрезка ниток	3-8
		Скорость	3-8
		Начало и остановка вышивания	3-8
		Сенсорный подъем лапки и Экстра-лифт	3-8

Интерактивное 3D Вышивание**– Режим Вышивания 4-1 – 4-20**

Режим Вышивания 4-2

Обзор 4-3

Интерактивное Комбинирование 4-3

Вышивальный Советник 4-3

Загрузка дизайна 4-3 – 4-4

Выбор дизайна(ов) 4-4

Удаление дизайна 4-4

Пересохранение дизайна 4-4

Дубликат дизайна 4-4

Изменение дизайнов 4-5

Панель управления вышивальными дизайнами 4-5 – 4-6

Текстовая Панель управления 4-6

Палитра вышивальных цветов 4-7

Сетка 4-8

Доступ к шпульке 4-8

Парковка и легкая обрезка ниток 4-8

Экранные опции 4-9

Изменение размера дизайна 4-10 – 4-11

Сохранение дизайнов 4-12

Интерактивное Вышивание 4-13

Курсор 4-13

Стежок за стежком 4-13

Цвет за цветом 4-13

Натяжение нити 4-13

Проверка размера и расположения 4-13

Вышивальные Шрифты 4-14

Создание текста 4-14 – 4-14

Загрузка текста 4-15

Вышивание строчек и алфавитов 4-16 – 4-17

Загрузка швейной программы 4-17

Как комбинировать дизайны 4-17 – 4-19

Меню-Подсказки при вышивании 4-20 – 4-22

Файл Менеджер**5-1 – 5-10**

Обзор 5-2

Доступная память 5-2

Прокрутка 5-3

Мои Файлы 5-3

Мои Шрифты 5-3

Мои Дизайны 5-4

USB Устройства 5-4

Выбор и загрузка файла 5-5 – 5-6

Поддерживаемые форматы 5-6

Справка 5-6

Работа с папками 5-6 – 5-7

Двигать, Копировать и Удалять файлы 5-8

Меню-Подсказки в Файл Менеджер... 5-9 – 5-10

Уход за Designer SE**6-1 – 6-12**

Обслуживание машины 6-2

Чистка 6-2

Возможные неисправности 6-3 – 6-4

Обновление Designer SE 6-4

Вид строчек 6-5 – 6-8**Индекс 6-9 – 6-12****Инструкция CD**

Вы найдете Инструкцию на CD к Designer SE на последней странице вашего Руководства по эксплуатации. Изучайте вашу машину Designer SE при помощи примеров и практических упражнений по шитью и вышиванию.



Установка

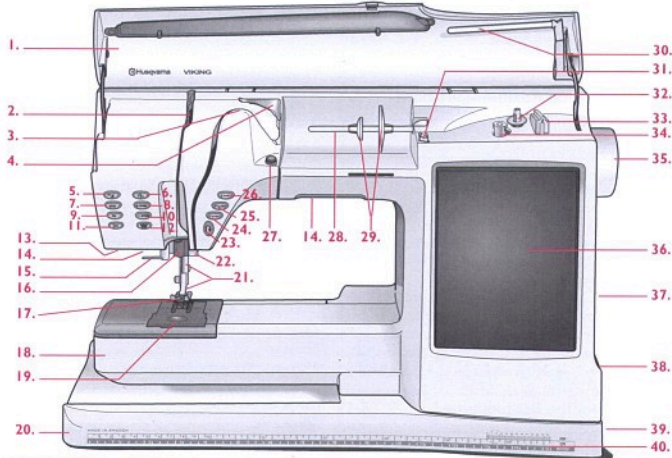

Краткий обзор - Вид спереди

1. Крышка
2. Нитепротягивательный рычаг
3. Диски натяжения нити
4. Натяжение нити
5. Кнопка - возвращение в начало шва
6. Верхнее/Нижнее положение иглы
7. Кнопка Стоп (Stop)
8. Скорость - Увеличение
9. Закрепка FIX
10. Скорость - Уменьшение
11. Селективная обрезка нити
12. Кнопка Старт/Стоп (Start/Stop)
13. Разъем для Сенсорной лапки
14. Освещение
15. Встроенный нитевдеватель
16. Шток - игловодитель
17. Прижимная лапка
18. Свободный рукав
19. Крышка шпульки
20. Платформа

21. Стержень и держатель лапки
22. Винт крепления иглы
23. Реверс - шитье назад
24. Кнопка - опускание лапки
25. Среднее положение лапки
26. Подъем /Экстра-подъем лапки
27. Натяжение нити для намотки
28. Основной стержень для катушки
29. Катушечные пластинки
30. Дополнительный стержень для катушки
31. Проводник нити для намотки
32. Стержень для намотки
33. Обрезка нити при намотке
34. Рычаг перемотки
35. Маховое колесо
36. Интерактивный Дисплей
37. Порт USB
38. Держатель стилуса
39. Подключатель электросети и педали и выключатель машины ON/OFF
40. Линейка и измерение пуговицы

Вид сзади

- 50. Ручка
- 51. Нож для обрезания нити
- 52. Разъем для подключения вышивального блока

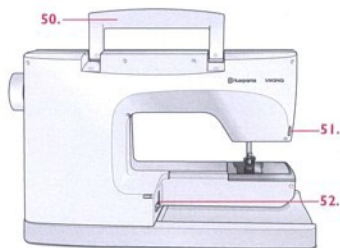
**Коробка Принадлежностей**

В коробке с принадлежностями есть специальные ячейки для лапок и шпулек, специальные места для игл и других принадлежностей. Храните аксессуары в коробке, чтобы они были всегда под рукой.

- 60. Место для аксессуаров
- 61. Ячейки для прижимных лапок
- 62. Ячейки для игл
- 63. Вынимаемая коробочка для шпулек

Поставьте коробку с принадлежностями на свободный рукав машины и вы получите большую рабочую поверхность.

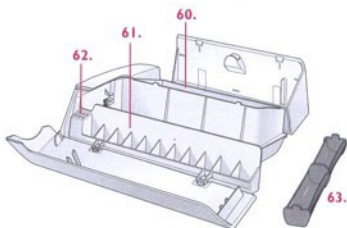
**Съемная Коробка с Принадлежностями**

Для использования свободного рукава, снимите коробку с принадлежностями. Специальный замок удерживает коробку на машине. Нажмите на кнопку (A) слева и снимите коробку, выдвигая ее налево.



Принадлежности

Пиктограммный карандаш - специальный карандаш для нанесения меток прямо на ткань. Цветные линии исчезают через несколько часов. Вы так же можете смочить ткань холодной водой перед тепловой обработкой.

Иглы

Катушки ниток

Прижимные лапки (Подробнее См. стр.1-18 - 1-19)

Дополнительные катушечные пластинки, большая и малая

70. Сетки для катушек

71. Отвертка

72. Распариватель

73. Насадка на щетку (для открывания игольной пластинки)

74. Щетка

75. Фетровая прокладка

76. Шпульки

77. Стилус

78. Насадка на палец

79. Направляющая линейка

80. Подъемная пластинка для толстых швов



Вышивальный Блок

90. Подсоединение блока к машине

91. Ручка вышивального блока

92. Подсоединение плеча

93. Кнопка для снятия блока

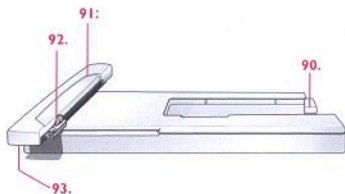

Распаковка

1. Поставьте машину на плоскую ровную поверхность. Снимите транспортную упаковку и чехол машины.
2. Уберите транспортный материал, выньте педаль и снимите защитную пленку. Машина поставляется с коробкой аксессуаров, сетевым шнуром и кабелем USB.
3. Протрите машину сухой тряпкой, особенно область вокруг иглы и игольной пластинки.

Подключение в Электросеть

Среди аксессуаров вы найдете сетевой шнур. На основании машины есть информация о необходимых параметрах электросети: напряжении (V) и частоты (Hz).

Для этой швейной машины используется педаль только типа "FR3".

1. Вытяните шнур из педали. Подключите педаль к штепселю с правой стороны машины (1).
2. Подсоедините сетевой шнур к штепселю (2).
3. Нажмите на кнопку ON/OFF для включения машины и освещения (3).

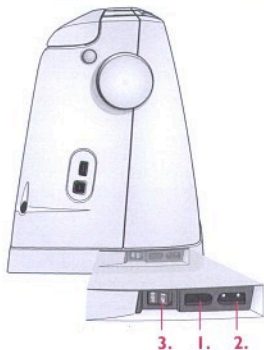

Упаковка Машины после шитья

1. Нажмите на кнопку ON/OFF для выключения машины (3).
2. Отсоедините сетевой шнур сначала от розетки, затем от машины (2).
3. Намотайте сетевой шнур на руку и уберите его в кармашек на футляре машины. Здесь вы так же можете хранить Руководство по Эксплуатации и Записную Книжку.
4. Отсоедините от машины шнур педали (1). Потяните его слегка на себя и отпустите - шнур автоматически сматывается внутри педали.
5. Сложите все аксессуары в коробку для принадлежностей. Поставьте коробку на свободный рукав машины.
6. Поместите педаль сзади машины, как показано на рисунке. Штырек на педали должен войти в специальное отверстие на коробке с принадлежностями.

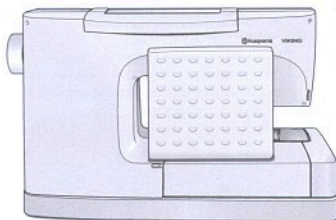
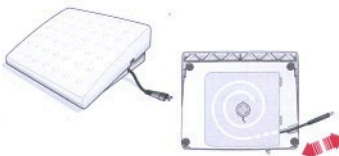

Стержни для Катушек

Ваш Designer SE имеет два стержня для катушек, основной и дополнительный. Стержни подходят для любых типов катушек.

Основной стержень (а) регулируется и может использоваться в горизонтальном положении (нить разматывается со стационарной катушки) или в вертикальном (катушка вращается). Используйте горизонтальное положение для нормальных катушек и вертикальное - для больших катушек или специальных ниток.

Горизонтальное Положение

Поверните стержень на себя. Поставьте катушку ниток на стержень так, чтобы нитка разматывалась, как на рисунке. При горизонтальном положении стержня с узкой катушкой ниток поставьте сначала большую пластинку (а), потом катушку, а маленькую пластинку (b) - перед катушкой.

При использовании большой катушки ниток, поставьте сначала маленькую пластинку (b), потом катушку, а большую (a) - перед ней.

Плоская сторона катушечных пластинок должна быть прижата к катушке. Между катушкой ниток и пластинкой не должно быть зазора.

Вертикальное Положение

Для приведения стержня в вертикальное положение, потяните его на себя. Наденьте большую пластинку и положите фетровую прокладку под катушку ниток. Это предотвратит шить от быстрого разматывания.

Примечание: Не ставьте пластинку поверх катушки.

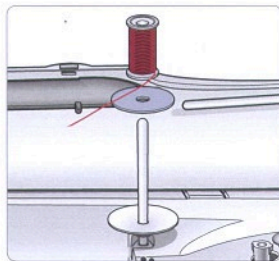
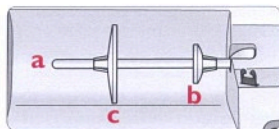

Дополнительный Стержень

Дополнительный стержень используется при намотке шпульки со второй катушки или при шитье двойной иглой.

Потяните дополнительный стержень на себя и вниз. Он будет находится под слетка спускающимся углом, что позволяет нитке разматываться равномерно.

Для больших катушек, поставьте большую пластинку перед катушкой. Для маленьких катушек - малую пластинку. Дополнительные пластинки входят в комплектацию машины.

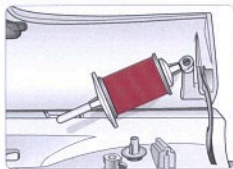
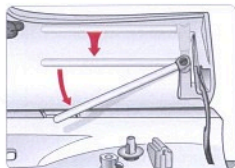

Заправка Верхней Нити

При заправке верхней нити, убедитесь, что прижимная лапка поднята и игла находится в верхнем положении.

Горизонтальное положение стержня

1. Выдвиньте стержень катушки. Наденьте катушку на стержень. Задвиньте стержень. Поставьте пластинку плоской стороной к катушке. Придерживайте нитку возле катушки правой рукой. Левоу рукой ведите конц нитки в направлении стрелок.
2. Проведите нить над и за нитеводитель (a) и под нитеводитель (b). Пропустите нить через механизм натяжения нити (c).
3. Продолжайте заправку нити в направлении, указанном стрелками. Заведите нить за рычаг нитепротягивателя справа.
4. Заправьте нить в последний нитеводитель над иглой.

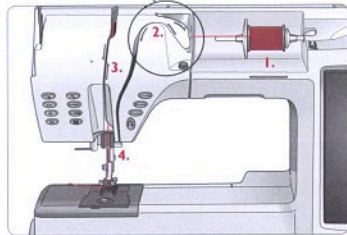

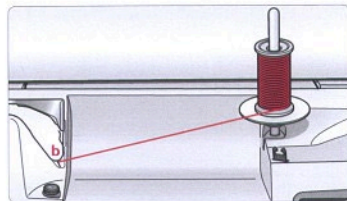

Вертикальный стержень катушки

1. Выдвиньте стержень катушки. Наденьте катушку на стержень, следуя инструкции на предыдущей странице (Вертикальное положение).
2. Заправьте машину, следуя инструкции, за одним исключением. Вместо проведения нити над нитеводителем (a), проведите ее прямо под нитеводитель (b).



Нитеведатель

Игла должна быть в верхнем положении при использовании встроенного нитеведателя. Мы так же рекомендуем опустить прижимную лапку. Нажмите  и .

1. Опустите нитеведатель вниз сзади иглы, придерживая его за ручку.
2. Потяните его на себя, чтобы игла оказалась внутри металлического кожуха. Маленький крючок должен войти в ушко иглы.
3. Заведите нитку вокруг нитеводителя (а) и под кожух, так чтобы крючок захватил ее.
4. Отпустите мягко нитеведатель от себя, крючок захватит нитку и проведет ее через ушко иглы, образуя петлю сзади иглы.
5. Заведите нить под лапку и обрежьте.

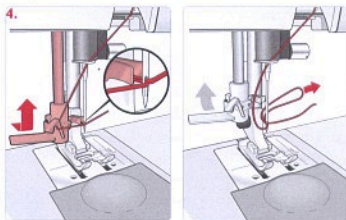
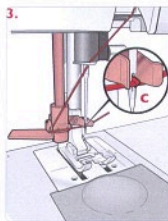
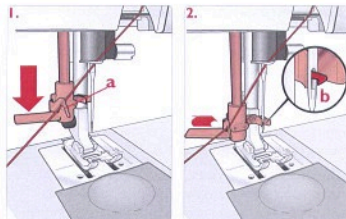

Примечание: Нитеведатель предназначен для заправки нити в иглы номером 70-120. Вы не должны пользоваться нитеведателем при заправке нити в иглу номер 60 или меньше, иглу с лопастью, двойные, тройные иглы или при включенной Сенсорной лапке для петель. Есть ряд дополнительных принадлежностей, которые предусматривают заправку нити в иглу вручную.

При ручной заправке нитка заправляется спереди иглы, как обычно. Белый держатель лапки облегчает вдевание нити в ушко иглы. Крышка шпульки может быть использована как увеличительное стекло.

Сенсорный Датчик Нити

Если верхняя нитка порвалась или закончилась нитка на шпульке, машина останавливается и на дисплее появляется Меню-Подсказка. Если рвется верхняя нить: перезаправьте нитку и нажмите  в окне подсказки. Меню исчезнет. Если закончилась нитка на шпульке: замените шпульку на полную и продолжайте шитье.

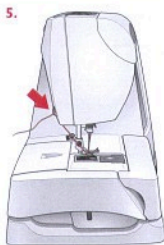

Заправка Нити для Двойной иглы

1. Поставьте двойную иглу. См. стр. 1-20 "Замена иглы".
2. Используйте вторую катушку ниток или намотайте на шпульку нитки, которыми собираетесь шить и используйте шпульку, как вторую катушку.
3. **Левая игла (красная на рисунке):** Заправьте нитку, как описано на стр. 1-11 (Горизонтальное положение) и убедитесь, что нитка проходит между внутренними дисками натяжения нити (d) и заходит внутрь последнего нитеводителя. Заправьте нитку в ушко левой иглы.
4. **Правая игла (зеленая):** Выдвиньте дополнительный стержень.
5. Поставьте на стержень вторую катушку ниток, затем поставьте пластинку перед катушкой.
6. Заправьте нитку, как описано выше, но эта нитка должна проходить между наружными дисками натяжения нитки, и не заходить в последний нитеводитель. Заправьте нитку в ушко правой иглы.

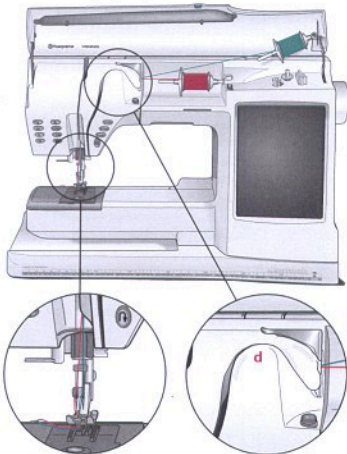

Намотка Шпульки

Убедитесь, что прижимная лапка и игла находятся в верхнем положении.

1. Поставьте пустую шпульку на ось механизма намотки (маркировкой  к себе). Используйте только оригинальные шпульки Husqvarna Viking зеленого цвета.
2. Заправьте машину, используя основной стержень для катушки в горизонтальном положении.

Примечание: Если катушка ниток слишком большая для горизонтального положения, производите намотку как описано на стр. 1-14, "Намотка Специальных нитей".

3. Вытяните нитку из иглы под прижимной лапкой и проведите ее направо через нитепритягиватель (b).

Используйте только металлические лапки при намотке нити через иглу.

4. Сделайте несколько витков по часовой стрелке вокруг шпульки и заведите нитку на нож (c).

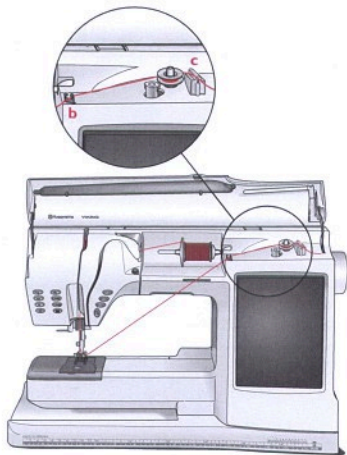

- Нажмите на рычаг намотки по направлению к шпулке. На экране появится Меню Намотки. Для изменения скорости намотки ведите стилусом стрелку на экране. Начинайте и заканчивайте намотку при помощи кнопок в Меню Намотки. Когда шпулка наполнится, рычаг вернется в исходное положение и намотка автоматически прекратится. Меню закроется. Снимите шпулку и обрежьте нитку на ноже (с).

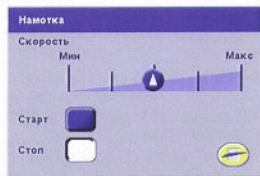

Примечание: Не опускайте стрелку скорости сильно вниз при намотке через иглу. Сопротивление будет слишком высоким и Designer SE не сможет наматывать нитку.

Намотка Специальных Нитей

Мы не рекомендуем наматывать через иглу специальные нитки, такие как “невидимые”, эластичные, металлизированные. Всегда производите намотку сложных нитей при минимальной скорости.

- Поставьте пустую шпулку на рычаг намотки (значком  вверх). Используйте только оригинальные зеленые шпулки Husqvarna Viking.
- Поставьте большую пластинку и фетровую прокладку под катушку на основном держателе в вертикальном положении.
- Проведите нить через механизм натяжения и вниз вокруг диска (а), затем через направлятель (b), как показано на рисунке.
- Как описывалось раньше, сделайте несколько витков по часовой стрелке вокруг шпулки и заведите нитку на нож (с).
- Читайте в верхней части страницы (Намотка шпулки, пункт 5).

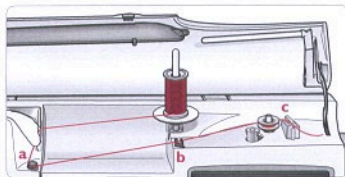

Примечание: Обычные нитки можно наматывать таким образом или при горизонтальном положении катушки.

Намотка Шпулки в Процессе Вышивания или Шитья

Ваш Designer SE имеет отдельный мотор для намотки, который позволяет наматывать нитку в процессе вышивания или шитья машины. Поставьте катушку на дополнительный стержень и заправьте машину для намотки, за исключением диска натяжения нити.

Примечание: Главный держатель катушки должен быть в горизонтальном положении.

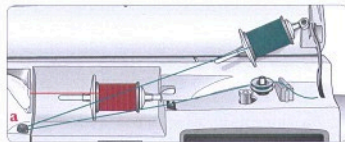

Примечание: В зависимости от типа ниток, наматывайте нитку один или два раза вокруг диска натяжения (а) для усиления натяжения нити. Вышивальные нитки лучше наматывать два раза.

Правильное Положение Шпульки

1. Откройте крышку, выдвинув ее на себя.
2. Вложите шпульку в гнездо маркировкой  вверх, нитка должна быть слева. Шпулька будет вращаться против часовой стрелки.
3. Придерживая шпульку пальцем, протяните нитку вправо, а затем налево в шитки прижима (а) до легкого щелчка.
4. Натянутую нитку отведите налево вокруг (b) и мимо ножа (с), не обрезая ее. Поставьте крышку обратно (1). Оттяните шпгу влево и обрежьте ее ножом (2).

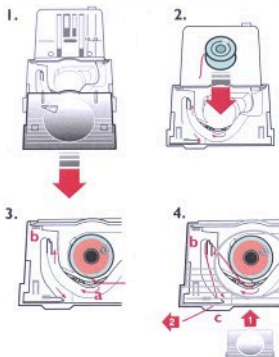

Функциональные Клавиши

Начало строчки

При остановке машины в середине строчки, нажмите на эту кнопку для шитья из начальной точки шва без необходимости специальных изменений и установок.

В Вышивальном Режиме: Используется для легкого доступа к шпульке, см. стр. 3-7.

Стоп

STOP используется для завершения шва. Ваш Designer SE закрепит нитки и автоматически остановится после шитья одной строчки или программы. Кнопка светится при нажатии на нее. Функция STOP будет отменена при нажатии на нее снова или при выборе другого шва. Кнопка перестанет светиться. Функция STOP может быть запрограммирована, см. стр. 2-14.

В Вышивальном Режиме: Используется при вышивании одним цветом, см. стр. 3-7.

Fix - Закрепка

FIX используется для закрепки шва и автоматически активна при выборе строчки или при использовании функции Селективной обрезки нити. В начале шитья ваш Designer SE сделает несколько закрепочных стежков и затем будет шить выбранный шов. Нажмите FIX в процессе шитья— Designer SE сделает несколько закрепочных стежков и остановится. Активная кнопка FIX светится. Нажмите на нее и отмените функцию. Функция FIX может быть запрограммирована (см. стр. 2-14).

В Вышивальном Режиме: Нажимайте для наметки по контуру вышивальной области (см. стр. 3-7).

Примечание: Автоматическая функция FIX может быть отменена в Меню Установок (см. стр. 1-25).

Селективная Обрезка Нити

Нажмите на кнопку и ваш Designer SE обрежет верхнюю и нижнюю нити, поднимет лапку и иглу и активирует функцию FIX. Для обрезки до того, как игла переместится в стартовую позицию шва, нажмите на Селективную обрезку в процессе шитья. Кнопка начнет мигать, показывая, что выбрана обрезка. Функция Селективной обрезки может быть запрограммирована, см. стр. 2-14.

Примечание: Designer SE обрезает нитки автоматически после выметывания петель Сенсорной лапкой. Автоматическая обрезка нити может быть отменена в Меню Установок, см. стр.1-25.

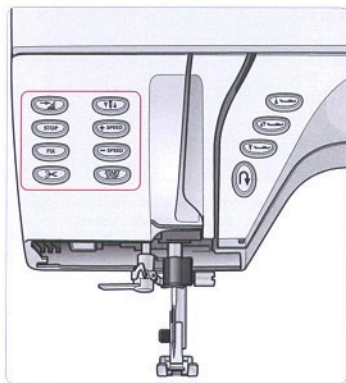

В Вышивальном Режиме: При смене цвета автоматически обрезается только верхняя нить. После окончания вышивания дизайна машина автоматически обрезает обе нити и поднимает лапку.

Остановка Иглы вверх/вниз

Нажмите эту кнопку для перемещения положения иглы вверх или вниз. Положение иглы показано стрелкой вверх или вниз рядом с рекомендацией иглы на дисплее. Вы так же можете слегка ударить по педали и поднять или опустить иглу.

В Вышивальном Режиме: Используется для парковочной позиции вышивального блока и для легкой обрезки прыгающих стежков (см. стр. 3-8).

Скорость

Нажмите **+ SPEED** или **- SPEED** для увеличения или уменьшения скорости шитья. Нажмите и появится окно с установками скорости. Вы так же можете установить скорость, нажимая на ползунок в Меню. Можно менять установки скорости в процессе шитья, но без появления Меню. Все швы в Designer SE имеют запрограммированные рекомендованные установки скорости. При выборе строчки, ваш Designer SE автоматически устанавливает наиболее подходящую скорость шитья для выбранного шва.

START/STOP Старт/Стоп

Нажимайте на эту кнопку для начала и остановки шитья без педали. Нажмите START/STOP и машина будет шить, нажмите еще раз - машина остановится.

**Эксклюзивная
Сенсорная Система**

Благодаря Сенсорному Давлению лапка, прижимная лапка действительно "чувствует" толщину ткани. При вышивании или шитье у вас всегда будет превосходный результат благодаря равномерному передвижению ткани.

Вы сможете увидеть и изменить актуальные установки давления лапки для выбранной ткани в Меню Установок (см. стр. 1-28).

**Сенсорный Подъем лапки и
Экстра-лифт**

Поднимает прижимную лапку и иглу в верхнее положение. Нажмите на кнопку еще раз и лапка поднимется в положение Экстра-лифт, и зубцы транспортера опустятся для облегчения протаскивания очень толстых материалов под лапку.

**Сенсорное Среднее положение
лапки**

Нажмите на эту кнопку для упрощения размещения ткани под лапкой. Прижимная лапка опустится в среднее или "плавающее" положение на ткани.

При выборе функции иглы в ткани при остановке, прижимная лапка автоматически будет подниматься в среднее положение.

**Сенсорное Опускание лапки**

Нажмите на эту кнопку и прижимная лапка будет полностью опущена и Designer SE будет плотно удерживать ткань.

При подключенном вышивальном блоке прижимная лапка опускается в "плавающее" положение для вышивания.

Прижимная лапка опускается автоматически, когда вы начинаете шить.

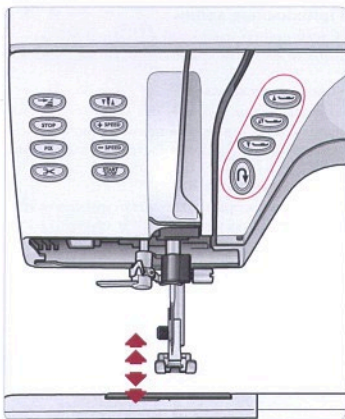
**Реверс**

Удерживайте кнопку нажатой для шитья назад. Кнопка будет светиться. Designer SE будет шить вперед, как только вы отпустите кнопку и она погаснет. Для постоянного шитья назад, нажмите быстро на кнопку дважды перед началом шитья. Кнопка будет светиться и Designer SE будет шить в обратном направлении до отмены функции, т.е. надо нажать на кнопку еще раз. Наибольшая длина стежка при шитье назад - 3 мм.

Реверс так же используется при выметывании петель, штокки и монограммной гладевой строчки для перехода от одного этапа строчки к другому.

Для шитья в 4-х направлениях в Меню S, реверс отвечает за смену направления шитья на каждые 90 градусов - одно нажатие (см. стр. 2-8).

Прижимные лапки

Среди принадлежностей к Designer SE вы найдете несколько разных прижимных лапок.

Прижимная лапка А

Установлена на машине. Эта лапка используется при шитье прямой строчки и зигзаговых швов с длиной стежка более 1,0 мм.

Прижимная лапка В

Используется при шитье зигзаговых швов с длиной стежка менее 1,0 мм и других рабочих или декоративных швов. Выемка на основании лапки предназначена для лучшего прохождения через выпуклые швы.

Петельная лапка С

Эта лапка применяется для выметывания петель и имеет отметки для определения длины петли. Обычный размер петли 15 мм - это расстояние от иглы до средней отметки на лапке. Две выемки на основании лапки - для прохождения по петле.

Лапка для подгибки D

Предназначена для потайной подгибки. Внутренняя сторона лапки является направителем ткани. Основание лапки легко скользит вдоль кромочного шва.

Лапка для молнии E

Эта лапка предназначена для пришивании застежки - молнии и надевается справа или слева от иглы, что очень удобно при пришивании обеих сторон молнии.

Прижимная лапка H

Основание этой пластиковой лапки сделано из скользкого материала. Лапка используется для изделий из кожи и винила, для лучшего скольжения.

Оверлочная лапка J

Эта лапка используется для обработки края изделия или для одновременного стачивания и обработки края, т.е. для строчек, которые имеют ширину 5,0 и 5,5 мм. Пластика на лапке не позволяет нитке утягивать край ткани.

Примечание: Всегда соблюдайте рекомендации по использованию прижимной лапки!

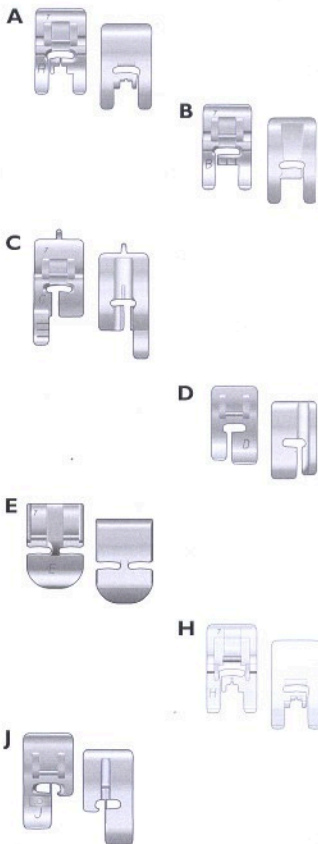

Лапка для Квилтинга P

Эта лапка используется при сшивании кусочков ткани. Лапка имеет отметки для припуска $1/4"$ (6 мм) и $1/8"$ (3 мм).

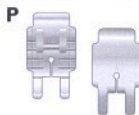
**Вышивальная лапка R**

Используется для вышивания и для техники свободного передвижения ткани.

**Прижимная лапка S**

Лапка используется для макси-узоров и для строчек с боковой подачей ткани.

**Прозрачная лапка**

Для декоративного шитья. Позволяет лучше видеть шов. Соответствует лапке B.

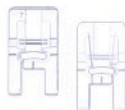
**Сенсорная одношаговая лапка для петли**

Подключается к машине и отсчитывает длину петли для пуговицы (ее размер вы задаете на экране). Средняя отметка - для пуговицы 15 мм.

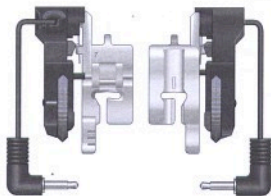
**Самоприклеивающиеся скользящие пластинки**

Приклеиваются к прижимной лапке С / Сенсорной лапке для петли при выметывании петель на изделиях из кожи, пластика и т. д.

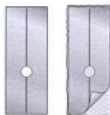
**Замена Прижимной Лапки**

1. Убедитесь, что игла находится в верхнем положении. Снимите лапку, потянув ее на себя.
2. Направьте поперечную ось лапки в паз держателя лапки.
3. Нажмите лапку от себя до щелчка. Лапка установлена.

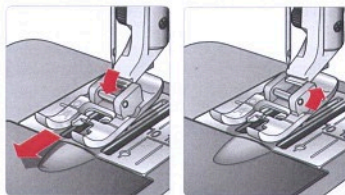

Иглы

В комплектацию Designer SE входит упаковка игл, в которой вы найдете наиболее популярные типы и размеры игл для шитья тканых и эластичных материалов - Универсальные, Стреч, Вышивальные и Иглы с лопаточкой.

Более подробную информацию об иглах читайте в Записной книжке к Designer SE.

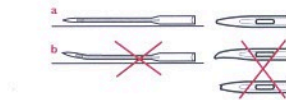

Примечание: Меняйте чаще иглы. Всегда используйте новые острые иглы (а).

Поврежденные иглы (b) могут быть причиной пропуска стежков, поломки игла и сучения нитки. А так же могут повредить игольную пластину.

⚠ Замена Иглы

Отключите машину от сети.

1. Ослабьте крепежный винт, держащий иглу, при помощи отвертки или специальной насадки.
2. Выньте иглу.
3. Вставьте новую иглу (плоской стороной толстой части иглы от себя) до упора вверх.
4. Затяните крепежный винт отверткой или специальной насадкой.

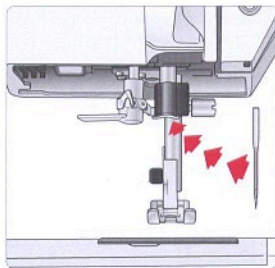

Транспортер Ткани

Ваш Designer SE автоматически поднимает и опускает зубцы транспортера в зависимости от выбранного шва. Например, зубцы опускаются при технике свободного передвижения ткани, пришивании пуговиц и вышивании (см. также “Свободная техника”, стр. 1-26). При выборе нового шва зубцы снова поднимутся, как только вы начнете шить.



Нажмите на кнопку Сенсорный подъем лапки  в положение экстра-лифт, которое опускает зубцы. Это облегчит протаскивание толстых материалов под лапку. Зубцы снова поднимутся, когда вы начнете шить.

! Освещение

Ваш Designer SE имеет в своем арсенале совершенно новую систему LED освещения, которая распределяет свет равномерно по рабочей области, исключая затемнения. Вы можете регулировать интенсивность и температурный цвет освещения в Меню Установок и создать превосходное освещение в зависимости от вашего рабочего места и даже от типа ткани. См. стр. 1-27.

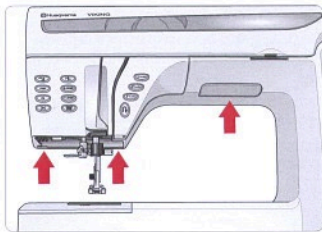

Порты USB

Ваш Designer SE имеет два порта USB – один для подключения машины к компьютеру и другой – для подключения вышивального флеш-накопителя USB, дополнительного устройства чтения/записи CD, выносного дисковода или мыши.

Примечание: Контактируйте с дилером Husqvarna Viking для получения информации об устройствах USB для вашего Designer SE.

Подключение и Отключение Портов USB

Вставьте флеш-накопитель USB или другое устройство в верхний порт, кабель USB – в нижний порт и подключите к вашему PC. Устройство USB может быть вставлено только определенным образом, не повредите порт.

Кабель USB входит в комплектацию к Designer SE, подключается к нижнему порту. Не используйте этот порт для других устройств.

Для отсоединения, осторожно потяните прямо за флеш-накопитель или кабель USB.

Вышивальный Накопитель USB

Вместе с Designer SE поставляется вышивальный флеш-накопитель USB, с памятью 32 MB, которая вмещает 300-6000 дизайнов, в зависимости от количества стежков. Используйте его для хранения дизайнов и других файлов, или для перемещения файлов между компьютером и швейной машиной. При поставке, на флеш-накопителе уже записано четыре дизайна.

Включайте и отключайте защиту на Вышивальном Накопителе USB.

Примечание: Вышивальный флеш-накопитель USB должен быть отсоединен от Designer SE перед включением и выключением машины.

Используйте только оригинальные флеш-накопители USB Husqvarna Viking.

Использование Флеш-накопителя USB

Светящаяся лампочка на накопителе указывает на правильность подключения. При загрузке или сохранении лампочка на накопителе мигает и на экране машины появляются часы.

⚠ Не вынимайте флеш-накопитель при мигающем свете, или часах на дисплее, так как можете повредить файлы на вашем флеш-накопителе USB.

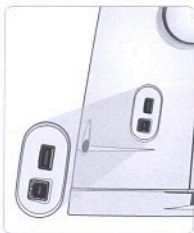

Правое положение – включена защита

Левое положение – отключена защита

Подключение Designer SE к Компьютеру

Для подключения вашего Designer SE к компьютеру, установите программу взаимодействия и 3D Organizer. Вставьте CD Embroidery Software, который входит в комплектацию Designer SE, в компьютер, и следуйте инструкциям.

Примечание: В вашем компьютере должна стоять программа Windows XP.

Интерактивный Дисплей

Ваш Designer SE имеет Интерактивный Цветной Сенсорный Дисплей LCD. Дисплей очень прост в работе - просто нажмите на него пальцем или стилусом для выбора строчки или функции.

Среди инструментов в верхней части дисплея вы найдете базовые функции и помощь.

Включение/Выключение

Когда Designer SE выключен, дисплей темно-серого цвета. При включении, вы вначале увидите Приветственный экран, затем Швейный режим или, если вышивальный блок подключен, Вышивальный режим дисплея.

Экономный дисплей

Ваш Интерактивный Дисплей может быть активным все время. Если желаете, вы можете установить функцию гашения экрана, которая включится через 10 мин. См. стр. 1-26.

Инструменты

Инструменты в верхней части экрана:

1. Меню Строчек
2. Меню Алфавитов
3. Меню Дизайнов (только в Вышив. Режиме)
4. Швейный/Вышивальный Режим
5. Файл Менеджер
6. Меню Установок
7. Указатель и Справка
8. Краткая Справка

Меню Строчек, Алфавитов и Дизайнов

Для быстрого выбора швов, шрифтов и дизайнов. Нажмите  для просмотра доступных швейных меню. Выберите меню для просмотра строчек.

Нажмите  для просмотра доступных шрифтов. Вышивальные шрифты доступны только в вышивальном режиме.

См. стр. 2-4, 2-10 и 4-14 для более полной информации о выборе строчек и шрифтов.

Нажмите  для загрузки дизайнов из папки "Мои дизайны" в памяти машины.

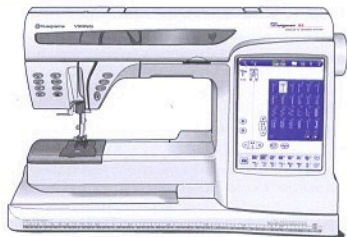

Для работы с Интерактивным Экраном вы можете использовать мышь. Вставьте разъем мыши в верхний порт USB вашего Designer SE. На экране появится курсор.

Посетите наш сайт www.husqvarnaviking.com или контактируйте с дилером для получения более полной информации.

1. 2. 3. 4. 5. 6. 7. 8.



Меню Строчек



Меню Алфавитов



Меню Дизайнов

Швейный и Вышивальный Режимы

Ваш Designer SE имеет два главных режима, Швейный и Вышивальный. Переходите от одного режима к другому, нажимая на кнопки на панели Управления. Символ активного режима имеет зеленую заставку.

При включении Designer SE без вышивального блока, он автоматически устанавливается на Швейный Режим. Когда вышивальный блок подключен, машина автоматически устанавливается в Вышивальный Режим.

Шитье с Вышивальным Блоком

Для шитья при включенном вышивальном блоке, выберите Швейный Режим и ручка блока сместится в парковочное положение, дающее больше места для шитья.

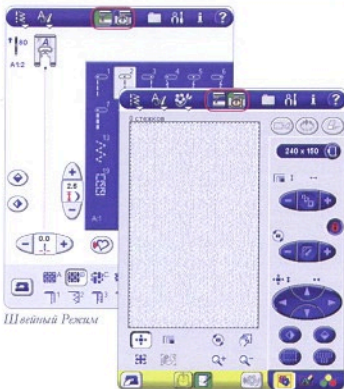

Швейный Режим

Вышивальный Режим

Файл Менеджер

Файл Менеджер поможет вам добавить, удалить и организовать все ваши дизайны, шрифты, строчки и другие файлы. См. Файл Менеджер, стр. от 5-1 до 5-10.

Функции Файл Менеджера доступны в Швейном и Вышивальном режимах.

Справка и Информация

В Designer SE вы можете пролистывать по разным разделам справки и просматривать другую полезную информацию, нажимая стилусом.

Нажмите **i** на Панели Управления для открытия Справки и Информации, нажимая на разные четыре иконки – Моя папка, Текст, Указатель и Категории.

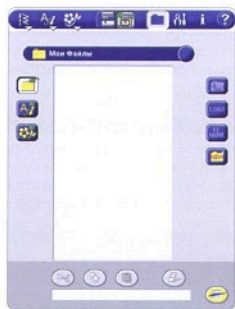

Моя Папка

Показывает имя владельца, свободный объем памяти машины, информацию о Программном Обеспечении и ID номер машины.

Текст

Вы можете открыть и читать тексты и HTML-файлы в вашем Designer SE. Просмотр Текста показывает те текстовые файлы, которые были открыты через Файл Менеджер. См. стр. 5-6.

Указатель и Справки

Ваш Designer SE имеет встроенную уменьшенную версию Руководства по эксплуатации машины.



Указатель

Указатель показывает разделы Помощи в алфавитном порядке. Прокрутите разделы, используя ваш стилус. Левая стрелка в нижней части экрана открывает предыдущие страницы, и правая стрелка открывает страницы, показанные до нажатия левой стрелки.

Категории

Меню Категории показывает разделы Помощи, разбитые по категориям, соответствующим структуре Руководства по Эксплуатации: Установка, Швейный Режим, Присутваем к вышиванию и Файл Менеджер. Прокручивайте разделы, используя стилус. Левая стрелка в нижней части экрана открывает предыдущие страницы, и правая стрелка открывает страницы, показанные до нажатия левой стрелки.

Краткая Справка

Ваш Designer SE имеет встроенную Краткую Справку, которая дает вам моментальную информацию обо всем, что вы видите на Интерактивном дисплее. Нажмите  в верхнем правом углу экрана. Она начинает мигать, показывая, что активна Краткая Справка. Нажмите значок или часть экрана, о котором необходимо получить сведения. Появится всплывающее окно с кратким объяснением значка. Нажмите  для выхода из Краткой Справки.

Подключение мыши с разъемом USB облегчает пользование встроенной краткой справкой. Поместите курсор на значок и щелкните правую кнопку мыши, откроется краткая справка.

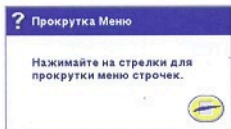
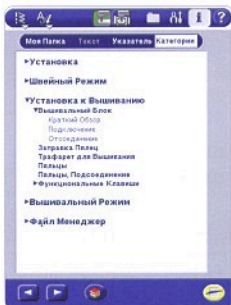
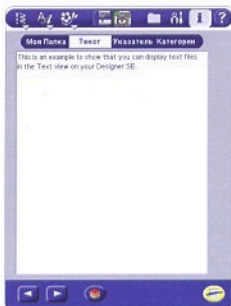

Меню Установок

В этом Меню находятся все машинные установки. Вы можете отменить автоматические установки и сделать мануальные (ручные). Просто нажмите на соответствующие кнопки для активирования функции.

Автоматический Сенсор Лапки

Установки по умолчанию всегда “авто”. При остановке шитья в положении иглы внизу, прижимная лапка поднимается в среднее положение. В ручном режиме (иконка не помечена), лапка остается на ткани при остановке иглы внизу. Нажмите  для подъема лапки в среднее положение.

Установки сенсора лапки по умолчанию снова активируются при включении Designer SE.

FIX Авто - Закрепка

В автоматических установках (по умолчанию) каждый шов начинается с закрепочных стежков. В ручном режиме нажмите  для закрепки. При включении Designer SE всегда включена функция FIX.

Селективная Обрезка Нити (Авто)

В автоматических установках (по умолчанию) нитки обрезаются автоматически и прижимная лапка поднимается после выметывания сенсорных петель или глазков, при смене цвета и при окончании вышивки. В ручном режиме нитки не обрезаются после шитья этих операций.

Двойная Игла

Открывается окно для выбора ширины двойной иглы. Когда выбран размер двойной иглы, ширина всех строчек лимитирована для предотвращения поломки иглы. Изменения сохраняются до тех пор, пока вы не отключите выбор двойной иглы “Выкл”. Когда размер двойной иглы установлен, меню подскажет вам об этом, при включении Designer SE, и при выборе слишком широкой строчки для двойной иглы. Ширина строчки автоматически регулируется для установок двойной иглы. Закройте меню, нажав на .

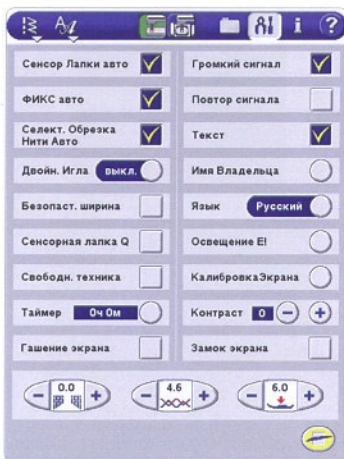

Установка для двойной иглы



Ширина шва ограничена для двойной иглы



Выбор языка

Открется окно для смены языка текста в Designer SE. Просто нажмите на нужный язык для выбора.

Безопасная Ширина Шва

Выбирайте эту функцию при использовании игольной пластины или лапки для прямой строчки для лимитирования ширины стежка до нуля всех швов для предотвращения повреждения иглы, лапки и игольной пластины. Эти установки сохраняются и при выключении Designer SE. При включении машины, и при каждом выборе любого шва (не прямой строчки), появится подсказка с предупреждением установки на прямую строчку. Закройте меню, нажав на .

Примечание: Эти установки не действуют в Режиме Вышивания.

Сенсорная Лапка Q

Активируйте эту Сенсорную установку при покупке дополнительной сенсорной лапки Q. Ширина шва будет лимитирована до нуля. Установки сохраняются и при выключении Designer SE. При включении, и при выборе любого шва (не прямой строчки) появится подсказка с предупреждением установки на сенсорную лапку Q. Закройте меню, нажав на .

Свободная Техника

Активируйте Сенсорную установку машины на режим Свободной техники шитья. Зубцы транспортера будут опущены автоматически. При шитье со скоростью около 200 стежков в минуту, лапка будет подниматься и опускаться при каждом стежке для удержания ткани в момент формирования стежков. Ткань должна передвигаться вручную. В свободной технике могут быть выполнены все строчки.

Эти установки отменяются при выключении машины.

Примечание: Эти установки не действуют в Режиме Вышивания.

Таймер

Показывает суммарное время шитья вашего Designer SE. Нажмите на кнопку для переустановки таймера.

Гашение Экрана

При активной функции, экран отключается через 10 минут после последнего нажатия. Нажмите на экран или любую кнопку для работы.

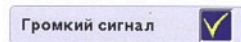
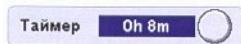
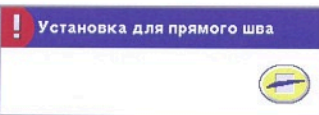

Громкий сигнал

Проверьте квадратик, что сигнал отключен. Установки остаются даже при выключении Designer SE.

Повтор Сигнала

Если эта функция активна, сигнал будет повторяться через определенный интервал до отмены.

Текст

Текстовое описание для выбранной ткани и операции шитья в Швейном Советнике и швейных меню.

Имя Владельца

Введите ваше имя для идентификации.

Язык

Открывается перечень доступных вашему Designer SE языков. Просто нажмите на нужный язык.

E! Освещение

Регулируйте яркость и температурный цвет освещения на вашем Designer SE, чтобы сделать идеальную подсветку для всех типов ткани и комфортное освещение швейной комнаты.

Калибровка Сенсорного Экрана

Если вы нажмете на функциональную клавишу или иконку шва на Интерактивном экране, но он не реагирует или вместо нажатой кнопки становится активной соседняя, значит, экран нуждается в калибровке. Интерактивный экран проходит калибровку на фабрике Husqvarna Viking, но установки могут сбиться при транспортировке. Вам нужно делать калибровку только в том случае, если есть проблемы при нажатии на кнопки или иконки.

Нажмите  рядом с “Калибровка Сенсорного экрана” и откроется специальное окно для Калибровки Интерактивного дисплея.

1. Нажмите в центр крестика в левом верхнем углу экрана. Это лучше сделать не острым предметом (например, стилусом). Этот крест исчезнет и появится новый.
2. Поворите эту же процедуру для каждого креста, появляющегося на дисплее. Убедитесь, что нажимаете в центр каждого крестика.

Контрастность

Нажмите + или - для изменения контрастности Интерактивного дисплея. Значение будет показано рядом с кнопкой -. Установки сохраняются даже при выключении машины.

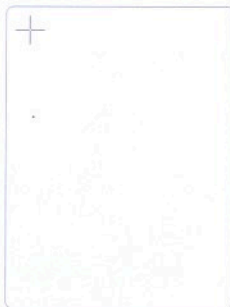
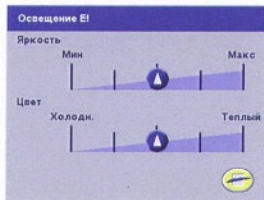
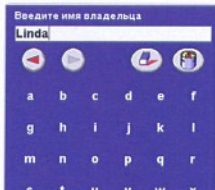

Примечание: При калибровке экрана убедитесь, что нажимаете только в области крестиков, как рекомендуется. Если нажмете в другой области экрана, может произойти раскалибровка, которую будет возможно исправить только в авторизованном Сервисном Центре.

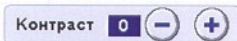

Блокировка Экрана

Если есть вероятность повреждения Интерактивного экрана, смены строчек или установок во время шитья, будет проще поставить блокировку на экран. При активировании этой функции, экран будет не активен. Для отмены функции блокировки, нажмите "открыть".



Баланс

Ваш Designer SE автоматически устанавливает баланс строчек. При шитье на специфических тканях вам может понадобиться регулировка баланса для этих материалов.

Нажмите + или - для изменения баланса между передними и задними стежками. + делает передние стежки длинными и "вытянутыми", - делает стежки более плотными. Изменения баланса действительны только для выбранной строчки. Если выберете другую строчку или эту же строчку снова, значения переустановятся на установки по умолчанию.

Примечание: Контроль баланса не действует в Режиме Вышивания.



Натяжение Нити

Нажмите + для увеличения или - для уменьшения натяжения нити. Это бывает необходимо для специальных ниток, техник шитья или тканей. Эти установки не сохраняются после выключения машины.

В Швейном Режиме изменения действуют только для выбранного шва. Если выберете другую строчку или эту же строчку снова, то увидите установки по умолчанию.



Сенсорное Давление Лапки

В Швейном Режиме нажмите + для увеличения или - для уменьшения давления лапки на ткань. Давление лапки переустановится на установки по умолчанию при выключении машины.

В Швейном Режиме изменения действуют только для выбранного шва. Если выберете другую строчку или эту же строчку снова, то увидите установки по умолчанию.



Высота Подъема

В Вышивальном Режиме или при шитье в Свободной технике, иконки меняются: + и - регулируют высоту подъема лапки.

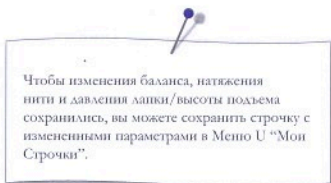
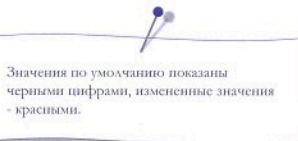

A woman with short dark hair is smiling and sitting on a wooden chair. She is wearing a white long-sleeved blouse with a lace collar and a red skirt. She is holding a handbag with a vertical striped pattern and several large, layered fabric flowers in shades of brown and tan. The background is a softly blurred indoor setting.

Швейный Режим

Швейный Режим

Установите ваш Designer SE в Швейный Режим и у вас появится доступ к сотням красивейших строчек для воплощения ваших проектов в жизнь!

Используйте Швейный Советник для самого легкого доступа к выбору наиболее подходящего шва и установок для выбранной ткани.

Обзор

1. Панель управления
2. Рекомендация иголки, лапки (стрелка показывает положение остановки иголки)
3. Символ стабилизатора
4. Символ скользящих пластинок
5. Выбранный шов
6. Вертик. зеркальное отображение
7. Гориз. зеркальное отображение
8. Плотность шва
9. Длина стежка
10. Ширина стежка/Положение иголки
11. Сохранение в "Мои строчки", меню U
12. Программирование
13. Баланс (Макс-узоры)
14. Швейный Советник
15. Подробный Швейный Советник
16. Область выбора швов
17. Выбранное меню швов
18. Прокрутка меню швов
19. Изменение масштаба

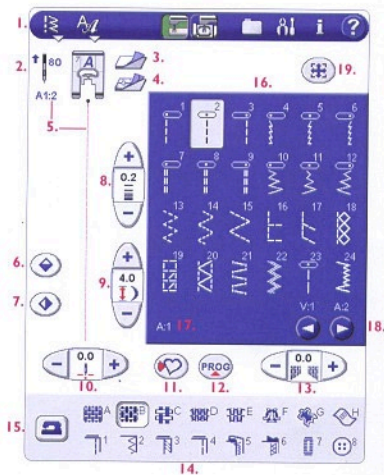

Примечание: Все символы не появляются одновременно.

На экране в Швейном режиме вы можете выбрать строчки, изменять их, выбирать тип ткани и швейные операции в Швейном Советнике, сохранять и входить в режим программирования.

В левой части экрана ваш Designer SE показывает выбранный шов в полную величину вместе с рекомендуемой лапкой и иголкой. Номер выбранной строчки (A1:2 по умолчанию) показан рядом с прижимной лапкой. В Швейном Советнике будет показан тип ткани, который был выбран в последний раз.

Швейный Советник







В арсенале Designer SE есть эксклюзивный Швейный Советник Husqvarna Viking. Он всегда активен и располагается в нижней части Интерактивного экрана. Нажмите на тип ткани и нужную операцию шитья.

Швейный Советник устанавливает наиболее подходящий шов, длину и ширину стежка, скорость шитья, натяжение нити и сенсорное давление лапки для вашего проекта. Строчка показана на экране с рекомендацией иглы и прижимной лапки.





Выбор Ткани

Предлагаемые типы материала

-  **А ткань легкая:** шифон, органза, батист, шелк, легкая шерсть и др.
-  **В ткань средняя:** ситец, ткани для квилтинга, шерстяной креп, тонкое сукно и др.
-  **С ткань плотная:** джинсовые, костюмные, пальтовые, холщевые, махровые ткани и др.
-  **Д эластик легкий:** нейлон, легкий трикотаж, джерси легкой вязки и др.
-  **Е эластик средний:** вязанные, велюровые ткани, материалы для купальных и спортивных костюмов и др.
-  **Ф эластик плотный:** свитера, плотные флисовые ткани и др.









Кожа и Винил

-  **Г Кожа:** для кожи или замши.
Кожа - это шкура животных с удаленным мехом. Кожа может быть гладкой или замшей и имеет некоторую эластичность.
-  **Н Винил:** для виниловых материалов и кожзаменителей.

Винил - это синтетический материал, который часто имеет тканевую основу, может быть гладким или с рисунком и имеет некоторую эластичность.





Операции Шитья

- 1  **стачивание:** сшивание двух кусочков ткани вместе.
- 2  **обработка края:** обработка края ткани для предотвращения осыпания.
- 3  **оверлок:** стачивание и обработка края за одну операцию.
- 4  **наметка:** смывание деталей одежды, сборка.
- 5  **невидимая подгибка:** невидимый шов на одежде. Не рекомендуется для легких тканей и кожи / вишпа. Но ваш Designer SE выберет вам наиболее подходящий шов.
- 6  **подгибка:** выберет наиболее подходящий видимый шов для вашего типа ткани.
- 7  **петля:** Швейный Советник выберет наилучший тип петли для выбранной ткани.
- 8  **пуговица:** для пришивания пуговиц.

Примечание: Если выбрана неподходящая комбинация (например невидимая подгибка для легкой ткани), Designer SE издает сигнал, и кнопка для невидимой подгибки "мигает". Комбинация выбрана и вы можете шить, но Designer SE не рекомендует вам это делать.

Подробный Швейный Советник

Подробный Швейный Советник идентифицирует каждую иконку Швейного Советника с текстом. Откройте его, нажав на  в Швейном Советнике. Выберите нужный тип ткани и технику шитья, нажимая на кнопки. Швейный Советник выберет наиболее подходящий шов, и его установки будут показаны слева. Вы можете изменить длину и ширину стежка, зеркально отобразить его при помощи кнопок  для возвращения в просмотр строчек.

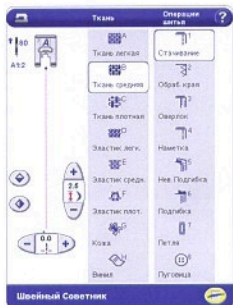

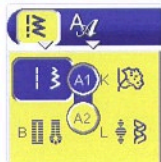

Выбор Меню Швов

Нажмите . Появится внизу окно, показывающее все швейные меню. У каждого швейного меню есть подменю, которые показаны в кружочке с цифрой, когда основное меню открыто. Выберете подменю, нажав на нужный кружочек. В отрывшемся окне вы увидите строчки.



Загрузка Швейных Программ из Других Размещений

Загрузите швейную программу из сохраненных в меню “Мои файлы” или других мест. Нажмите на кнопку , которая находится внизу Меню Швейных программ. Откроется диалоговое окно. Для нахождения вашей швейной программы, нажмите на строчку и на . Диалоговое окно закроется и загруженная программа появится слева. Для программирования и сохранения швейных программ см. стр. 2-10 - 2-15.

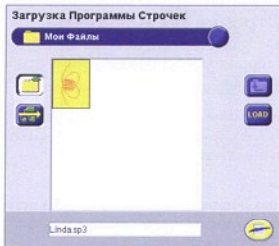



Выбор Строчки

Когда выбрано меню строчек, все швы из этого меню показаны в области. Просто нажмите на нужный шов. Ваш Designer SE подтвердит ваш выбор, поместив выбранную строчку на белый фон. Выбранный шов вы увидите в актуальном размере слева с рекомендацией прижимной лапки, иглы, и если нужно, рекомендацией стабилизатора и скользящих пластинок.

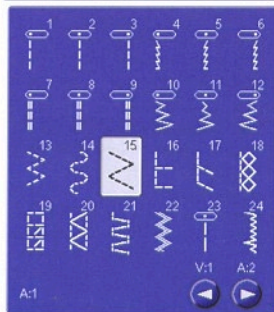
Если вам нужны советы и информация о каждом шве, используйте Краткую Справку .



Прокрутка Меню

Вы можете использовать прокрутку через все доступные меню вперед или назад, используя кнопки   ниже строчек. Текстовое описание каждого меню можно отменить или задать в Меню Установок (стр. 1-27).

Изменение Масштаба для Вмещения в Область Показа

Если выбранный шов слишком широкий для показа в реальном размере в области показа швов, будет видна только его часть. Появится кнопка изменения масштаба области . Нажмите на нее для вмещения строчки в область показа. Рисунок прижимной лапки изменит размер, показывая, что строчка уменьшена.

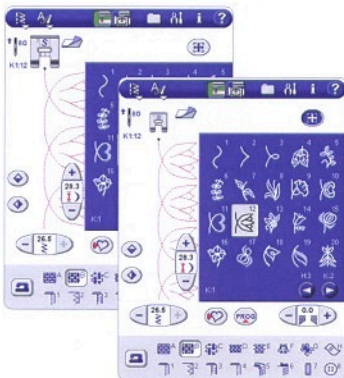

Строчки Алфавиты

Ваш Designer SE имеет 16 меню швов и 4 меню шрифтов для любых швейных проектов.

Для просмотра всех швейных меню, см. стр. 6-5 - 6-8.

Рабочие Швы

Меню А содержит строчки для шитья одежды, штюпки и починки.

Петли

В Меню В находятся различные типы петель, глазки и функция пришивания пуговицы.

Для лучшего результата используйте рекомендуемую Сенсорную лапку для петли.

Меню Декоративных Строчек

Меню С-N содержат множество различных красивых строчек для декоративного шитья.

Строчки в 4-х направлениях

Меню S используется для шитья в 4-х направлениях. Строчки с фиксированной длиной и шириной стежка.

Шитье в 8-ми направлениях

Меню T используется для шитья в 8-ми направлениях. Предлагается два вида швов - прямая строчка и усиленная прямая строчка. Вы меняете угол для шитья в разных направлениях.

Мои Строчки

Используйте Меню U (Мои строчки) для сохранения любимых швов, специальных установок или швейных программ. Изменения, такие как ширина и длина стежка, зеркальные отображения, натяжение нити, баланс и давление лапки, будут сохранены вместе со швом. Ваши любимые строчки всегда доступны в Меню U!

Специальные Швы

В Меню V находятся 4 различных типа швов для "техники свободного передвижения ткани". Зубцы транспортера опускаются автоматически при выборе Меню V.

Буквы и Цифры

Выбирайте из 6 типов шрифтов: Block, Outline block, Brush line (9 мм), Script, Cyrillic (Русский Алфавит) и Hiragana (Японские иероглифы). Каждый шрифт имеет различные меню. В зависимости от выбранного шрифта, меню могут быть разные.

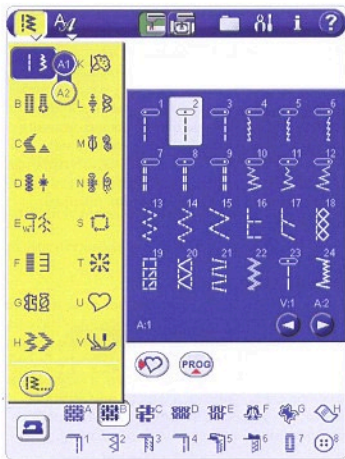

Что такое Шов?

Шов - это одиночный стежок, такой как в прямой строчке или два индивидуальных стежка, как в зигзаге. Шов также может состоять из какого-то количества одиночных стежков, например 3-х-ступенчатый зигзаг или декоративные строчки (Сердце, Перьевой шов и т. д.).

Изменение Строчек

При выборе строчки ваш Designer SE автоматически устанавливает наиболее подходящие длину и ширину стежка для выбранной ткани в Швейном Советнике. Используйте кнопки ниже и рядом со швом для ручной регулировки ширины и длины стежка, зепкального отображения шва или программы.

Зеркальное отображение: горизонтальное

↕ и вертикальное ↕.

Длина строчки: Уменьшайте или увеличивайте длину элемента строчки, используя кнопки $-$ и $+$. Прямая строчка при увеличении длины шва будет длиннее, увеличение зигзага или декоративной строчки тоже ведет к удлинению. Растягивание пиктограммных элементов или декоративных гладьевых строчек ведет к удлинению элемента, в то время как плотность стежков остается прежней.

Ширина шва: Уменьшайте или увеличивайте ширину шва при помощи кнопок $-$ и $+$.

Положение иглы: Перемещайте иглу влево, нажимая на $-$ и направо, нажимая на $+$.

Установки ширины и длины стежка показаны на кнопках. Ширина строчки регулируется от 0 до 7 мм.

Минимальные и максимальные установки ширины и длины стежка сопровождаются громким сигналом "бип".

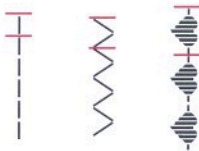

Создавайте свои строчки, изменяя параметры. Сохраняйте измененные строчки в Меню U, "Мои строчки", нажимая на . Нажмите на пустую иконку в меню U- для сохранения шва. См. стр. 2-15.



Длина строчки -

Длина строчки +

Параметры по умолчанию показаны черными цифрами, измененные значения - красные.



Плотность Шва

Гладьевые и Фестонные Строчки

Когда выбран определенный гладьевый или фестонный шов, появляется кнопка для регулировки плотности строчки. Плотность шва регулирует густоту строчек (близость гладьевых стежков, которые образуют элемент шва). Это актуально для пиктограммных и гладьевых декоративных швов без изменения реального размера строчки.

Используйте эту функцию при шитье специальными нитками и когда хотите уменьшить плотность гладьевых швов.

Нажмите + для удлинения каждого индивидуального стежка с уменьшением плотности. Нажмите - для укорачивания каждого стежка с увеличением плотности.



Плотность шва +



Плотность шва -



Баланс

Строчки - Макси-узоры

При выборе омниграммных швов (Меню К) появляется кнопка регулировки баланса. См. Меню Установки, стр. 1-28, для более полной информации по балансировке.

Швы в 4-х и 8-ми Направлениях

При помощи строчек из меню S- и T-можно шить в различных направлениях. Кнопка для смены направления расположена ниже рисунка шва.

Меню S

Нажмите  для смены направления шитья на 90 градусов по часовой стрелке.

 кнопка реверса. Такая же кнопка расположена над иглой и выполняет ту же функцию.

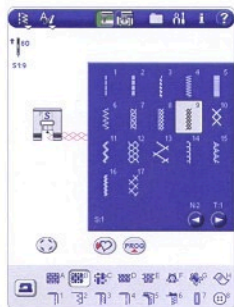

Меню Т

Выберите одно из восьми запрограммированных направлений шитья при помощи стрелок, и изменяйте угол небольшими шагами при помощи кнопок + и - в иконке .

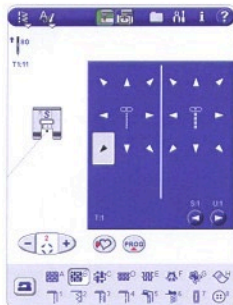



Петли

Для выметывания петель, выберите меню В и нужную петлю. Петли могут выметываться при помощи Сенсорной лапки или без нее. Следуйте рекомендациям для каждой петли.

Установка Размера Пуговицы

При выборе петли при включенной Сенсорной лапке, открывается окно размера пуговицы.

Приложите вашу пуговицу в нижний правый угол экрана. Покрутите колесо Сенсорной лапки для того, чтобы пуговица оказалась в квадрате на экране. Размер может быть установлен до 50 мм (2"). Уберите пуговицу с экрана и нажмите  для выхода из окна и установки размера пуговицы. Выбранный размер пуговицы показан над символом пуговицы . Если есть необходимость, вы можете подрегулировать размер кнопками + и -. Нажмите  и откройте окно размера пуговицы снова.

После установки размера пуговицы, совместите середину белой коронки на колесе лапки с белой линией.

Для более полной информации о выметывании петель, читайте Записную Книжку Designer SE и посмотрите видеопрограмму на CD.



Алфавиты

Для выбора алфавита, нажмите  на панели управления. Откроется нижнее меню, которое показывает встроены в машину шрифты. Нажмите на один из них и откроется меню со строчками - буквами из этого шрифта. Нажмите на любую из букв для выбора. Нижнее меню закроется и на экране вы увидите букву - строчку, как она будет выполняться. Прыгающие стрелки между буквами показаны серым цветом.

В Швейном Режиме показаны в нижнем меню только швейные алфавиты, в то время как в Вышивальном Режиме вы видите на экране и швейные и вышивальные алфавиты. Читайте больше о вышивальных шрифтах-алфавитах на стр. 4-14.





Программирование

Вместе с вашим Designer SE вы сможете запрограммировать строчки и буквы в комбинации. Каждая комбинация может быть длиной приблизительно до 500 миллиметров (20"). Сохраняйте ваши комбинации в меню "Мои строчки" или "Мои файлы", см. стр. 2-15.

Все швы в вашем Designer SE можно запрограммировать, за исключением петель, автоматических монограммных строчек, швов для строчки и в 4-х направленных.

Экран Программирования

Выберите ваш тип ткани в Швейном Советнике перед программированием.

Нажмите  и откроется режим программирования. Предыдущее швейное меню отсрывается при входе в режим программирования. Программируемые строчки появятся ниже прижимной лапки. Длина вашей программы в мм показана внизу экрана. Используйте стрелки  и  для перехода от одной строчки или буквы к другой.

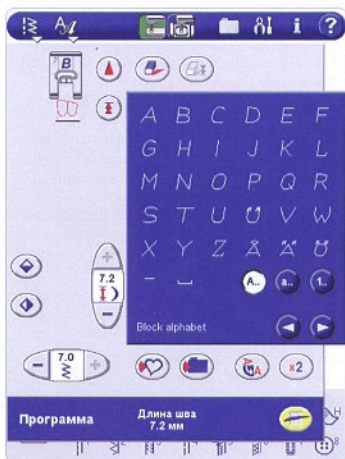

Как программировать Строчки и Буквы

Для программирования комбинации просто нажмите на желаемую строчку и она появится под прижимной лапкой на экране. Нажмите на другую строчку и она появится следом за предыдущей. Продолжайте вводить строчки или буквы.

Меню Регистров Шрифтов

Каждый шрифт имеет различные меню стилей, например: верхний регистр букв **A..**, нижний регистр букв **a..** и цифры **1..**. В зависимости от выбранного шрифта, меню могут быть разные. Нажмите на нужную иконку для выбора меню.



Добавление Строчки или Буквы

Для добавления строчки или буквы в комбинацию, подведите курсор в место, где хотите добавить. Нажмите на желаемую строчку и она будет вставлена на место положения курсора.

Удаление Строчек(и) или Букв(ы)









Используйте кнопки в верхней части швейной области для удаления строчек. Для удаления одной строчки, в месте расположения курсора, нажмите .

Для удаления всех строчек после положения курсора, нажмите .



Замена Строчки или Буквы

Для замены строчки вы должны сначала удалить ее и вставить новую вместо нее.

Изменение Индивидуальных Строчек/ Букв в Программе

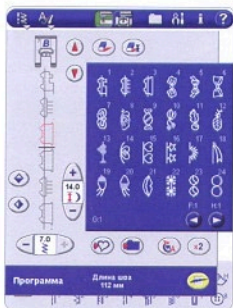
Для изменения строчек в программе, двигайте курсор назад или вперед, используя кнопки  и . Когда курсор расположен в самом конце программы,  имеет символ . Нажмите  для быстрого перемещения курсора в начало программы.  теперь имеет символ . Нажмите  для перемещения курсора назад программы. Используйте зеркальное отображение, кнопки длины и ширины стежка для изменения шва. Только строчка красного цвета может реагировать на изменения.



Зеркальное отображение: Зеркально отображайте в вертикальной плоскости  и в горизонтальной .



Длина строчки: уменьшайте или увеличивайте длину строчки, используя $-$ и $+$.



Ширина строчки: уменьшайте или увеличивайте ширину стежков, используя кнопки $-$ и $+$.



Положение иглы: Перемещайте иглу налево, нажимая на $-$ и направо, нажимая на $+$.





Плотность строчки: Нажмите на $+$ для удлинения каждого индивидуального шва, это уменьшает плотность строчки. Нажмите $-$ для укорачивания шва, т.е. увеличение плотности.

Дубликат Строчки

Вы можете запрограммировать измененную строчку несколько раз, образуя дорожку. Для этого вам не нужно каждый раз делать изменения, а можно воспользоваться функцией дубликата. Для дублирования программируемого и измененного шва, нажмите на  и выделенная строчка будет удвоена.

Просмотр

Посмотрите вашу строчку в горизонтальной плоскости, нажав на . Меню покажет вам вашу программу в реальном размере. Если программа слишком длинная для показа полностью, используйте курсорные стрелки для прохождения по программе. Для просмотра всей программы, нажмите . Нажмите  для выхода из окна просмотра.

Изменение Всей Программы

Для изменения всей программы, возвратитесь в окно просмотра шва, нажав на . Изменения, сделанные здесь будут касаться всей программы.

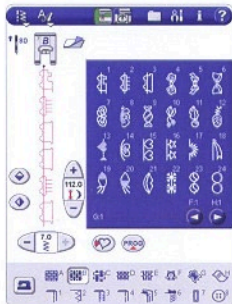

Примеры Программирования Строчек и Букв

Следуйте пошаговым упражнениям для программирования слова “Linda” с декоративными строчками.

В Швейном Режиме нажмите **PROG** для входа в режим программирования.

Нажмите **10** на панели управления и выберите меню D. В области выбора швов появятся строчки. Выберите шов 20. Нижнее меню исчезнет и строчка 20 красного цвета будет показана под прижимной лапкой.

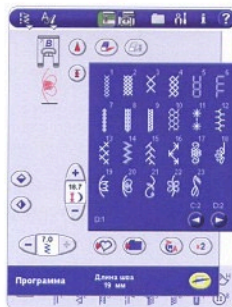

Для программирования буквы L в верхнем регистре, нажмите **A** и выберите алфавит Outline block.



Нажмите на L в области показа строчек. Одна буква L красного цвета появится на экране. Это значит, что она активна.



Для программирования “inda” в нижнем регистре, нажмите **a..** в области выбора строчек. Появится меню со строчными буквами. Нажмите **i**, буква появится ниже **L**. Продолжайте вводить буквы **n**, **d** и **a**. Теперь “a” выделена красным цветом, значит она активна. Остальные буквы темно-серого цвета. Прыгающие стрелки между буквами окрашены в светло-серый цвет.

Для ввода другого декоративного шва, нажмите **W** и выберите меню **D**. Нажмите на строчку 20.



Нажмите на кнопку **STOP** на машине для шитья вашей программы только один раз. Designer SE сделает закрепку и остановится после шитья программы.

Нажмите на кнопку **✂**, ваш Designer SE обрежет нитки и поднимет прижимную лапку после окончания шитья.

Запрограммированные функции **Stop** и **Cut** появятся на экране в том порядке, как вы их ввели.

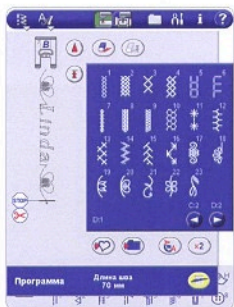

Нажмите на кнопку **Fix** для программирования функции закрепки в любом месте программы. Значок функции **Fix** появится на экране.

Просмотрите вашу программу в горизонтальной плоскости, нажав на **GA**.

Сейте Вашу Программу

Для шитья вашей программы, выйдите из режима программирования, нажав на **▶**. Вы вернетесь в просмотр строчек, где ваша программа теперь показана, включая запрограммированные функции **Fix**, **Stop**, и **Cut**. Следуйте рекомендациям по лапке и др. Нажмите **STOP** или используйте педаль для шитья вашей программы.

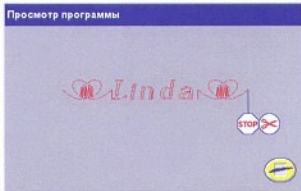



Сохранить в “Мои Строчки”

Нажмите  и откроется диалоговое окно для сохранения швейных программ или измененных швов в “Мои строчки”, меню U. Здесь есть три U-меню, которые вы можете перелистывать.

Сохранение на Пустых Позициях

Предварительно сохраненные программы или строчки показаны в U-меню. Новая строчка или программа может храниться в любых свободных местах. Просто нажмите на свободное место и ваша программа будет сохранена там.

Сохранение на Занятых Позициях

Нажмите на занятое место и откроется меню, которое попросит вас подтвердить перезаписывание старой строчки. Нажмите  для замены старого шва на новый. Нажмите  для выхода из меню и выбора нового положения.

Отмена Процесса Сохранения



Для отмены процесса сохранения, нажмите  вместо нажатия любых других позиций. Окно сохранения будет закрыто и вы вернетесь к предыдущему экрану.

Удаление Сохраненных Швов или Программ

Для удаления сохраненных швов или программ, нажмите . Кнопка Удалить активна, когда программа выбрана и удаляется или пока не нажмете на нее снова. Если вы хотите удалить выбранный шов, появится меню для подтверждения удаления.

Сохранение Программы в “Мои файлы”

Вы также можете хранить программу как стежковый файл в папке “Мои файлы” или на накопителе USB.

В режиме программирования нажмите  и откроется диалоговое окно для ввода имени файла. Нажмите  для подтверждения имени. Выберите желаемую папку для сохранения в ней, нажав на нее и затем на **OPEN**. Нажмите **SAVE** и ваш файл сохранится в этом месте (см. стр. 5-4 – 5-8 для более полной информации).

О том, как найти вашу программу, см.стр. 2-5.

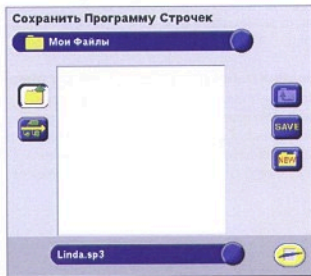

Меню - Подсказки при Шитье

В Designer SE есть несколько Меню - Подсказок, которые появляются на экране при остановке Designer SE.

Проверьте верхнюю нитку

Ваш Designer SE останавливается автоматически, если верхняя нить заканчивается или рвется. Перезаправьте машину и нажмите  или на педаль для продолжения шитья.

Пустая шпулька

Ваш Designer SE останавливается, когда нитка на шпульке почти заканчивается. Замените пустую шпульку на полную. (Намотка шпульки, см.стр. 1-13)

Примечание: Есть возможность продолжать шитье пока не кончится вся нитка на шпульке. Просто продолжайте шить, не закрывая Меню - Подсказки.

Прижимная лапка слишком высоко

Ваш Designer SE не будет шить, если под лапкой слишком много слоев ткани.

Снимите Сенсорную лапку для петли

Когда включена Сенсорная лапка для петли, вы не можете выбрать:

- строчку, если это не петля,
- петлю, которая не может быть выполнена при помощи Сенсорной лапки, или
- измененную петлю, сохраненную без использования Сенсорной лапки в меню U.

Снимите лапку или выберите петлю, которую можно выметывать при помощи Сенсорной лапки.

Соедините белую риску с белой коронкой

Когда вы подкладываете ткань под лапку для выметывания петли, колесо Сенсорной лапки может быть сдвинуто. Окно-Подсказка напомнит вам, что нужно соединить белую риску с серединой белой коронки на колесе.

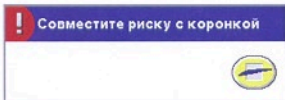

Непрограммируемый шов

Петли, штопальные швы, строчки в 4-х направлениях и автоматические монограммные строчки не могут быть запрограммированы. Выберите другие швы.

Идет процесс

Когда ваш Designer SE находится в процессе загрузки, сохранения, перемещения и др. на экране показаны песочные часы.

Заменить файл ?

Когда вы пытаетесь сохранить шов или программу с именем, которое уже есть в "Мои файлы" или на другом месте, Designer SE предупреждает вас о подтверждении замены.

Подключите Сенсорную лапку для петли

Петля с измененными параметрами, сохраненная с использованием Сенсорной лапки в меню U, должна выметываться при помощи Сенсорной лапки для петли.

Достигнута максимальная длина

Строчка, которую вы пытаетесь добавить в вашу программу, превышает пределы допустимой максимальной длины программы.

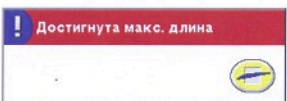
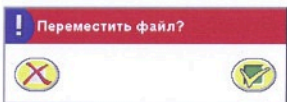

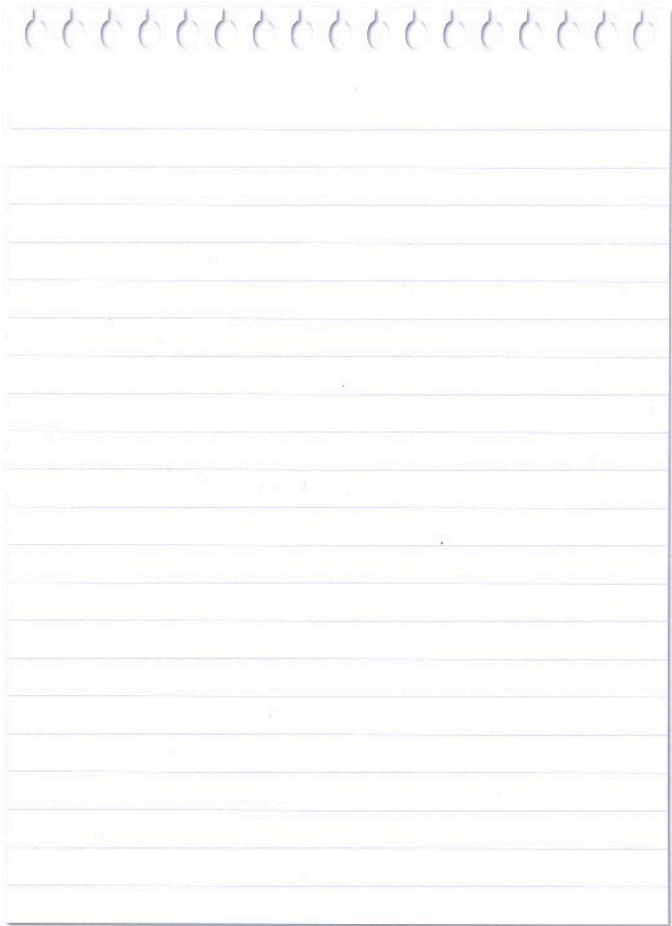

Вышивание



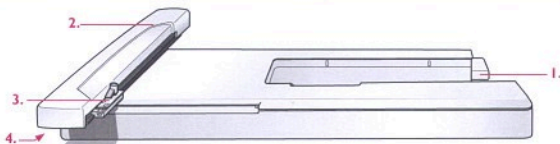

Вышивальный Блок

1. Разъем для подсоединения блока
2. Ручка вышивального блока

3. Держатель пялец
4. Кнопка отсоединения вышив. блока

Переносной Кейс для Блока

В переносной кейс входит:

- Вышивальный блок
- 2 вышивальных пялец; стандартные (100x100 мм) и большие (240x150 мм)
- 2 трафарета; стандартный и большой
- Карандаш для трафарета
- CD с вышивальными дизайнами
- Буклет Designer SE Sampler
- Флэш-накопитель USB
- Библиотека Дизайнов Embroidery Collection

- Ножницы
- 6 катушек вышивальных ниток
- 2 куска ткани
- 2 куска стабилизатора
- Фиксатор для пялец 240x150 мм
- Embroidery Express CD
- Брошюра Embroidery Software

Храните вышивальные принадлежности в переносном кейсе, чтобы они всегда были под рукой.

Дизайны в Designer SE

В памяти машины Designer SE хранится 71 новых красивейших дизайнов, и 4 дизайна записаны на Вышивальном накопителе USB. Все эти дизайны также перенесены на Sampler CD для дублирования, если вы временно захотите удалить их из памяти машины или из Накопителя USB.

Также в Sampler CD входит 100 дизайнов из существующей коллекции.

Буклет Designer SE Sampler

Пролистайте Буклет Designer SE Sampler с дизайнами и шрифтами. Все новые дизайны напечатаны в натуральном размере. Дополнительные дизайны из Коллекции напечатаны не в натуральную величину, а в два раза меньше. Центральная точка и метки по всем четырем сторонам даны для облегчения размещения в пяльцах. Номер дизайна, количество стежков и размер вы увидите рядом с рисунком каждого дизайна. Катушки ниток показывают предлагаемые цвета для каждой смены ниток.



Мега- Пяльцы

Вы сможете вышивать дизайны шириной до 150 мм и длиной до 360 мм в Мега-Пяльцах! В Вышивальном режиме выберите пяльцы 360 x150 мм, см. стр. 4-5.

Следуйте инструкции, которая входит в комплектацию Мега-Пялец.

Дизайны для Мега-Пялец входят в комплектацию вашего Designer SE вместе с буклетом, в котором все дизайны напечатаны в натуральную величину.



Подключение Вышивального Блока

1. Нажмите на кнопку с левой стороны коробки с принадлежностями и снимите ее.
2. В машине есть закрытый крышкой разъем для подключения Вышивального блока. Освободите разъем, сдвинув крышку направо. Вышивальный блок подсоединяется к этому разьему.
3. Задвиньте вышивальный блок на свободный рукав машины вправо до упора, чтобы произошло соединение блока с машиной. Если машина была выключена, включите ее.
4. Меню-Подсказка предупредит вас о необходимости освободить рабочую область и снять пяльцы для позиционирования. Нажмите . Машина произведет калибровку и ручка вышивального блока сместится в рабочее положение. Машина будет делать калибровку каждый раз при подсоединении Вышивального блока.

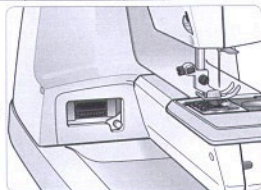
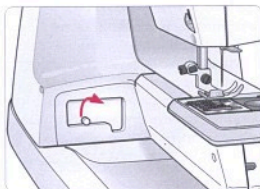
Примечание: Убедитесь, что пяльцы при калибровке сняты, иначе вы можете повредить иглу, пяльцы и/или вышивальный блок. Уберите все лишние материалы около машины, во избежании удара ручки вышивального блока о посторонние предметы во время калибровки.



Отсоединение Вышивального Блока

1. Для хранения Вышивального блока в кейсе, нажмите . Ручка Вышивального блока переместится в положение парковки.  эта кнопка под Палитрой цветов  выполняет такую же функцию (см. стр. 4-8).
2. Нажмите на кнопку слева под Вышивальным блоком и снимите его, потянув налево.
3. Верните крышку разреза в исходное положение.

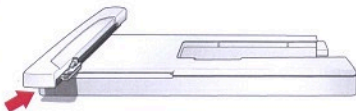

Заправка ткани в пальцы

1. Освободите винт на наружной части палец. Выньте внутреннюю часть палец, положите пальцы на плоскую поверхность так, чтобы винт был в правом нижнем углу. На обеих частях палец в нижней центральной части есть стрелки, которые вам нужно совместить.
2. Положите стабилизатор и ткань сверху на наружную часть палец и положите на ткань внутреннюю часть палец стрелкой к себе.
3. Прижмите ткань внутренней частью палец.

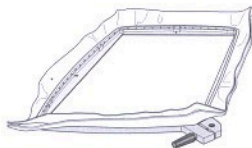
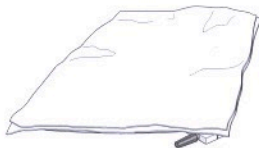

Примечание: Убедитесь, что винт на пальцах достаточно ослаблен, чтобы ткань со стабилизатором легко входила в пальцы.

4. Затяните винт. Для получения наилучшего результата при вышивании, ткань в пальцах должна быть туго натянута. Не тяните сильно ткань, так как можно растянуть ее и это ухудшит качество вышивки. Используйте специальную насадку на винт. Не перетяните винт.

Примечание: Читайте больше о стабилизаторах и пальцах в Каталоге Принадлежностей.

Вышивальный Трафарет

Так как рисунки дизайнов в буклете даны в натуральную величину, вам будет не сложно размещать их на ткани или готовом изделии.

1. Положите трафарет на выбранный дизайн в буклете.
2. Используя карандаш для трафарета, обведите рисунок по контуру.
3. Разместите трафарет с обведенным рисунком на ткани, в том месте, где планируете его вышить. Сделайте метки на ткани пиктограммным карандашом через прорези трафарета по всем сторонам и в центре.
4. При заправке ткани в пяльцы (см. предыдущую стр.), расположите ткань и внутреннюю часть пялец, так что бы метки на ткани совпадали с метками на пяльцах.
Не спешите и удостоверьтесь, что все метки совпадают.
5. Прижмите ткань внутренней частью пялец и затяните винт. Используйте специальную насадку на винт.

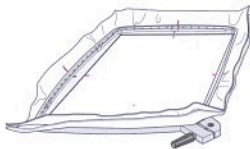
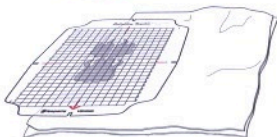
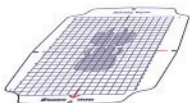

Установка Пялец



Установите пяльцы на ручку Вышивального блока до характерного щелчка.



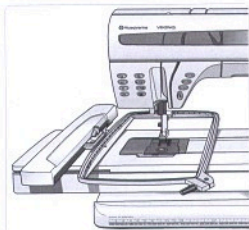





Метка центральной точки дизайна должна совпадать со стартовой точкой иглы. Если понадобится незначительная поправка, используйте для этого кнопки  (см. стр. 4-6).

Примечание: Для того, чтобы снять пяльцы с Вышивального блока, нажмите на серую кнопку на ручке и сдвиньте пяльцы на себя.



Приступим к Вышиванию



Для входа в Вышивальный режим, нажмите  в верхней части Интерактивного экрана. Зеленая заставка кнопки показывает, что активен Вышивальный режим. Убедитесь, что кнопка  в нижней части экрана нажата, что означает, что активен режим Комбинирования.

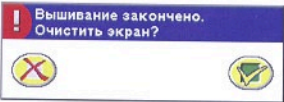
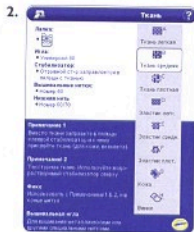

1. Нажмите  и выберите дизайн. Designer SE автоматически выберет наименьшие пальцы для вмещения дизайна.
2. Нажмите  и откроется Вышивальный Советник с рекомендациями по использованию стабилизатора, шток и игла для выбранной ткани.
3. Поставьте Вышивальный блок. Подсказка предупредит вас об очистке области вышивания. Нажмите  для калибровки и установки ручки Вышивального блока в исходное положение.
4. Установите пальцы. Убедитесь, что поставленные пальцы соответствуют выбранным пальцам на экране. Или же выберите нужный размер палец из списка, нажав на  (см. стр. 4-5).
5. Нажмите  в нижней части экрана, чтобы войти в Режим Интерактивного Вышивания -вашего дизайна.
6. Нажмите  или на педаль для начала вышивания. Машина произведет калибровку палец и начнет вышивать. Сделав несколько стежков, машина остановится и появится Меню-Подсказка с напоминанием обрезки конца шитки. Обрежьте и нажмите  для продолжения вышивания.
7. После вышивания первого цвета ваш Designer SE остановится. Появится подсказка, что нужно сменить цвет. Перезаправьте машину и продолжите, как описано в пункте 6.
8. После окончания вышивки, ваш Designer SE остановится и Меню -подсказка информирует вас об этом. Нажмите  для удаления вашего дизайна с экрана или нажмите , чтобы вернуться к вашему дизайну и сохранить его или вышить снова. Пальцы вернутся в стартовое положение.



Вышивальные функции



Доступ к Шпулке

Когда шпулка почти пустая, ваш Designer SE остановится и появится подсказка. Для доступа к шпулке с установленными пальцами, нажмите , пальцы сдвинутся и вы сможете открыть крышку шпулки. Поставьте полную шпулку на место, нажмите на эту же кнопку снова и пальцы вернуться в исходное положение. Придержите кончик верхней нити. Сделайте несколько стежков назад, нажимая на  на кнопку Стежок за Стежком (см. стр. 4-13). Нажмите  для возобновления вышивания.

 кнопка в Палитре цветов  служит для этой же цели, см. стр. 4-8.

Одноцветная Вышивка

Нажмите  для отмены остановки после каждого цвета, если вы хотите вышить дизайн только одним цветом.

 кнопка в Палитре цветов  служит для этой же цели, см. стр. 4-7).

Наметка в Пяльцах

Когда вышиваемая ткань не может быть туго заправлена в пяльцы, нажмите на функцию  для наметки вокруг области дизайна перед началом вышивания. Функция FIX может быть так же использована для приметывания стабилизатора к ткани. Эта наметка показывает вам область вышивания.

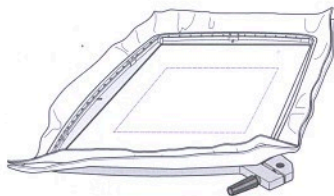
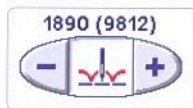

Когда функция fix активна, вы не можете передвигаться вперед или назад цвет за цветом.



Парковочная Позиция / Легкая Обрезка Ниток

Снимите пяльцы и нажмите , Вышивальный блок установится в парковочную позицию для хранения в кейсе.



При вышивании и смены ниток с одного цвета на другой, очень удобно обрезать длинные "прыгающие" стежки. Это облегчает обрезку, когда вышивка закончена.

Нажмите , пяльцы сместятся по направлению к вам. Обрежьте прыгающие стежки и нажмите  снова. Пяльцы вернутся в исходное положение. Нажмите  для возобновления вышивания.

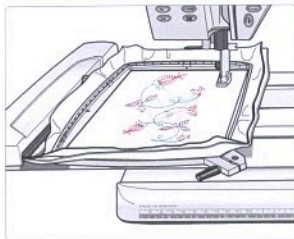
 кнопка на Контрольной панели цвета  служит для этой же цели (см. стр. 4-8).



Скорость

Каждый тип стежков в дизайне имеет запрограммированную максимальную скорость. Для уменьшения скорости при использовании специальных шток, нажмите  **SPEED**. Для увеличения скорости снова, нажмите  **+ SPEED**.

Нажимайте на кнопки, когда машина не вышивает и при появлении Меню-подсказки, показывающей установленную скорость. Вы так же можете установить скорость, перемещаясь стилусом по шкале Меню-подсказки. Подсказка закрывается автоматически через три секунды после смены установки. Вы можете менять скорость в процессе вышивания, но Меню-подсказка не появится.

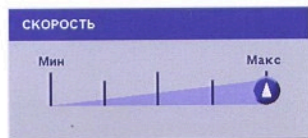

Начало и Остановка Вышивания

Нажмите  для начала вышивания и нажмите снова на эту же кнопку для остановки. Designer SE останавливается автоматически при смене цвета и при завершении вышивки.

Сенсорный Подъем Лапки и Эстра-лифт

Нажмите  для подъема лапки в верхнее положение. Нажмите еще раз и прижимная лапка поднимется в положение экстра-лифт, что облегчает снятие или надевание пялец.

Примечание: см. стр. 1-16 и 1-17 для получения информации о функциональных кнопках в Швейном режиме.

A photograph of a woman with dark hair, smiling warmly. She is wearing a dark blue sleeveless top with white floral embroidery and a white crocheted shawl. She is holding a white bowl filled with a brown liquid, possibly soup, with a spoon. The background is a soft, out-of-focus light color.

**Интерактивное 3D-Вышивание
Вышивальный Режим**

Вышивальный Режим

Очень весело и просто вышивать любимые дизайны на вашей машине Designer SE! Простым нажатием на Интерактивный экран вы сможете комбинировать и изменять дизайны, увеличивать и вращать их по вашему желанию и затем украшать или вашу любимую одежду или сделать эксклюзивные вещи для декорирования дома. Комбинируйте дизайны с надписями или другими дизайнами и сохраните их в памяти машины или на Флеш-накопителе USB.



1. Позиционирование области просмотра
2. Изменение масштаба просмотра
3. Вращение области просмотра
4. Перемещение окна просмотра
5. Масштаб по размеру пялец
6. Показ всех дизайнов
7. Увеличение и уменьшение
8. Вышивальный Советник
9. Смена режимов Комбинирования и Вышивания
10. Сохранение в Мои Дизайны
11. Дубликат дизайна
12. Возвращение к первоначальному дизайну
13. Удаление дизайна
14. Выбор размера пялец
15. Масштабирование дизайна
16. Кнопка пропорциональности, включить/отключить
17. Изменение размера
18. Вращение дизайна
19. Позиционирование дизайна
20. Горизонт. зеркальное отображение

21. Вертикальное зеркальное отображение
22. Выбор дизайна
23. Выбор всех дизайнов
24. Панель управления дизайнами
25. Текстовая панель управления
26. Панель управления цветовой палитрой
27. Режим редактирования
28. Изменение размера текста
29. Изменение интервала в тексте
30. Смена цвета ниток
31. Смена цвета заставки
32. Одноцветная вышивка
33. Палитра цветов
34. Сетка экрана
35. Доступ к шпульке
36. Парковочная позиция
37. Суммарное количество стежков за стежком
38. Прохождение по дизайну стежков за стежком
39. Прохождение цветом за цветом
40. Натяжение нити
41. Проверка размера





Обзор

На Интерактивном дисплее Комбинирования вы можете изменять, объединять, сохранять и удалять дизайны. Вы также имеете доступ к Вышивальному Советнику.

Загруженные дизайны в области вышивания показаны в 3D (3-х мерном изображении).



Вы можете работать с дизайнами при включенном вышивальном блоке или без него.

Когда дизайн или комбинация готовы, подсоедините вышивальный блок, чтобы вышивать.

Переходите от Режима Вышивки к Комбинированию, нажимая на   в нижней части экрана. Зеленая заставка показывает активный режим. Для получения подробной информации по Интерактивному Вышиванию  , См. стр. 4-13.”

Интерактивное Комбинирование

Вышивальный Советник

Перед началом вышивания, нажмите  и откроется Вышивальный Советник, с рекомендациями по выбору иглы, стабилизатора и ниток для вышивания на различных тканях. Нажмите на желаемый тип ткани и следуйте рекомендациям. Нажмите  для выхода из Вышивального Советника.

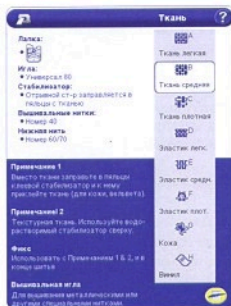

Загрузка Дизайна

Для загрузки дизайна, нажмите  на панели управления. Меню-подсказка показывает доступные дизайны в папке “Мои Дизайны”. Используйте стрелки для прокрутки дизайнов. Нажмите на желаемый дизайн. Меню-подсказка закроется и дизайн загрузится в область вышивания. Повторите для загрузки других дизайнов в область вышивания.

Примечание: Вы можете добавлять и перемещать дизайны из этого меню, используя Файл Менеджер. См. стр. 5-4 для более полной информации.



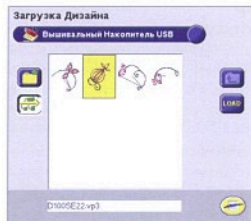

Загрузка из Другого Местоположения

Вы можете загрузить дизайн из другого месторасположения, нажав на  (См. стр. 4-3) визузу меню "Мои Дизайны". Откроется загрузочное окно, позволяющее вам загрузить дизайн или комбинацию. По умолчанию открывается папка "Мои Файлы", или вы выбираете загрузку из Накопителя USB или другого устройства, подключенного к порту USB. Нажмите на соответствующую вашему выбору кнопку. Выберите дизайн, нажав на него и затем нажмите .



Выбор Дизайна(ов)

Для выбора с целью изменения, нажмите на дизайн на экране или нажмите . Появится красная рамка вокруг дизайна. Переходите от одного загруженного дизайна к другому, нажимая на эту кнопку. Нажмите  для выбора всех дизайнов в области вышивания. Красная рамка появится вокруг всех дизайнов.

Примечание: Дизайн должен быть в красной рамке для дальнейших изменений.

Удаление Дизайна

Для удаления выбранного дизайна из области вышивания, нажмите . Если выбраны все дизайны, Меню-подсказка попросит вас подтвердить удаление.

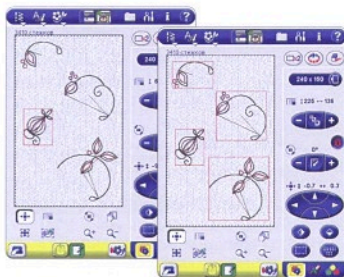

Восстановление Дизайна

 переустанавливает выбранный дизайн в его первоначальный вид. Все изменения, такие как вращение, изменение размера, позиционирование и смена цвета будут переустановлены. Если выбраны все дизайны, все будут переустановлены.

Дубликат Дизайна

Нажмите , чтобы сделать дубликат выбранного дизайна или комбинации. Копия дизайна появится сверху оригинала.



Изменение Дизайна

В вашем распоряжении много функций для изменения дизайна. Всегда делайте все изменения до начала вышивания.

Есть три типа установочных контрольных кнопок, которые показываются при нажатии одной из трех иконок в нижней правой части экрана – вышивальные функции дизайна (1), текстовые функции (2) и цветовые функции (3).









1. 2. 3.

Панель Управления Вышивальными Дизайнами





Выбор Пялец

Когда дизайн загружен в пустую область вышивания, автоматически выбираются наименьшие по размеру дизайны пяльцы. Если вы будете загружать другие дизайны или текст, нужно выбирать другой размер пялец. Нажмите  и откроется перечень доступных размеров пялец. Выбранный размер указан рядом с кнопкой.

Масштабирование Дизайна

Вы можете уменьшать или увеличивать дизайн до 20%, нажимая на  или . По умолчанию пропорции заблокированы, что показано значком закрытого замка . Нажмите и откройте его . Высота и ширина теперь могут изменяться индивидуально, и кнопки изменения размера будут изменены для показа  и  в горизонтальной и вертикальной плоскостях.

Вы так же можете использовать Экранные Опции для изменения размера (см. стр. 4-9).

Для изменения размера больше, чем на 20%, используйте функцию пересчета стежков. Доступ к этой функции осуществляется при закрытой кнопке пропорций , нажатием на  между  и  (См. стр. 4-10).



Выбор пялец

Изменение размера
Замок Пропорциональности

Вращение

Позиционирование

Гориз. и верт. зеркальное
отображение

Выбор одного
дизайна и всех



Непропорциональное
Масштабирование

Функции по изменению размера работают по горизонтали и вертикали на экране. Если вы вращали дизайн, а потом изменили размер без соблюдения пропорций, вы получите искривленный эффект.

Вращение

С вашим Designer SE вы можете вращать дизайны на каждый градус. Нажмите  для вращения дизайна(ов) по часовой стрелке на 90 градусов, и на + и - для вращения на каждый градус. Над кнопками вы видите цифру, показывающую градусы поворота дизайна. Вы так же можете использовать Экранные Опции для вращения дизайна (см. стр. 4-9).

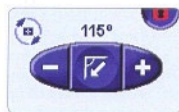

Позиционирование

Располагайте ваш дизайн в любой области вышивки, используя эти кнопки. Нажимайте на стрелки для перемещения дизайна. Нажмите и удерживайте для быстрого передвижения. Цифры над кнопками обозначают миллиметры, на сколько дизайн был передвинут по горизонтали и вертикали от исходного положения.

Вы так же можете нажать на сам дизайн и тапнуть его прямо на экране. См. стр. 4-9 для знакомства с Экранными Опциями.

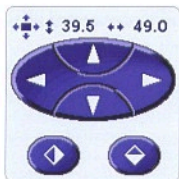

Зеркальное Отображение

 в горизонтальной плоскости.

 в вертикальной плоскости.

Текстовая Панель Управления

Окно Программирования

Если вы ввели текст или швейную программу, она будет показана здесь. Нажмите  и откроется редактор программы. Редактор выглядит по-разному, это зависит от программы, которая состоит из вышивальных букв или строчек. См. стр. 4-14 - 4-16, как редактировать текст.

Если текст не выбран, кнопка  не активна.

Примечание: Если программа включает фронт не установленный в Designer SE, Меню-подсказка проинформирует вас, что вы не сможете редактировать текст. Нужно установить шрифт.

Изменение Размера Текста

Нажмите - или +  для уменьшения или увеличения выбранного текста пропорционально до 20%.

Интервал между Буквами

Нажмите - или +  для изменения интервала между буквами в тексте.



Окно программы

Размер текста

Интервал

Панель Управления Цветовой Палитрой

Палитра Цветов

Все цвета во всех загруженных дизайнах показаны в порядке вышивания. Каждый цвет палитры показывает порядковый номер и дает информацию по аббревиатуре производителя ниток, тип ниток и номер цвета. Используйте стрелки рядом с цветовой палитрой, чтобы прокрутить все цвета в дизайне или комбинации.

Примечание: Производители ниток и номера показаны для дизайнов в форматах .VP3, .SHV и .VIP.

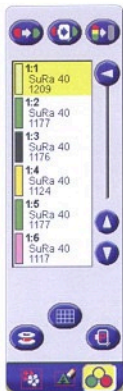

Слева: смена цвета ниток; Смена цвета заставки и Одноцветная вышивка

Палитра цветов

Пример: 1:2, SuRa 40, 1177 означает второй цвет в первом загруженном дизайне, нитки SuRa rayon номер 40, номер цвета 1177.

Сетка

Доступ к иголке и Парковка/
Легкая обрезка

Смена Цвета Ниток

Выберите цвет, нажав на него в палитре цветов. Нажмите . Откроется окно с 64 цветами. Нажмите  после выбора нужного цвета. Окно закроется и цвет сменится на выбранный.

Смена Цвета Заставки

Вы можете сменить цвет заставки вышивальной области на экране на более подходящий вашей ткани. Нажмите  и выберите один из 64 цветов.





Одноцветная Вышивка

Для вышивания одним цветом, нажмите . Все остановки для смены цветов будут отменены и дизайн будет показан в сером цвете на экране. Нажмите на кнопку снова для отмены одноцветной вышивки.

Кнопка **STOP** на швейной машине выполняет такую же функцию.



Сетка

Нажмите  для активирования / деактивирования сетки в области вышивания. Используйте линии сетки как направляющие при комбинировании дизайнов. Дистанция между линиями сетки соответствует 20 мм на ткани. Когда вы увеличиваете вышивальную область кнопкой , появляются тонкие линии и расстояние между ними будет соответственно 10 мм и 5мм.

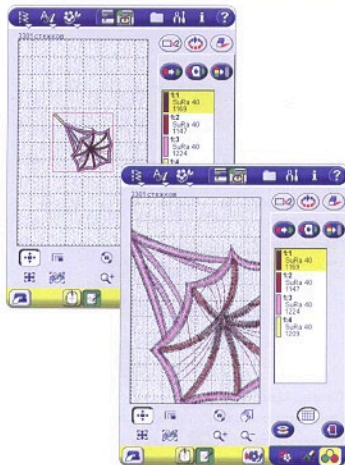
**Доступ к Шпулке**

Для замены шпулки, когда нитка заканчивается в процессе вышивания, не снимая пялец, нажмите . Пяльцы сместятся в сторону, так, что вы сможете открыть крышку и сменить шпулку. См. стр. 3-7 для более полной информации.

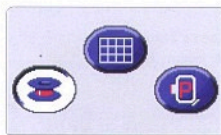
**Парковка и Легкая Обрезка Ниток**

После окончания вышивки, снимите пяльцы и нажмите , для возвращения ручки вышивального блока в парковочное положение для хранения в кейсе.

В процессе вышивания, нажмите , пяльцы будут сдвигаться вперед после каждой смены цвета. Обрезайте длинные прыгающие стежки, которые образуются при перемещении пялец. См. стр. 3-8 для более полной информации.

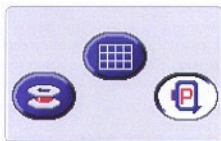

Экранные Опции Дизайна

Благодаря экранным опциям вы можете передвигать ваши дизайны прямо на Интерактивном дисплее при помощи стилуса.

Вы можете выбрать дизайн двумя способами, нажав на  или на сам дизайн на экране (См. стр. 4-4).

Выбор и Позиционирование

Нажмите на эту кнопку для активирования функции. Выберите дизайн, нажав на него. Нажмите и ведите выбранный дизайн в любую точку области вышивания. При помощи стрелок произведите более точное позиционирование (См. стр. 4-6).

Выбор и Масштабирование

Нажмите на эту кнопку для активирования функции. Выберите дизайн, нажав на него. Нажмите и измените размер до 20%, перемещая стилус по экрану. Более точно измените размер при помощи стрелок (См. стр. 4-5).

Выбор и Вращение

Нажмите на эту кнопку для активирования функции. Выберите дизайн. Нажмите и вращайте дизайн, перемещая стилус по экрану. Более точно вращайте дизайн при помощи стрелок (См. стр. 4-6).

Перемещение Окна Просмотра

Нажмите на эту кнопку для активирования функции. Нажмите и ведите для перемещения области.

Масштаб по Размеру Пялец

Нажмите на эту кнопку для полного видения области пялец.

Показать Все

Нажмите на эту кнопку для показа всех загруженных дизайнов на экране.

Увеличение и Уменьшение

Увеличивайте и уменьшайте область вышивания.

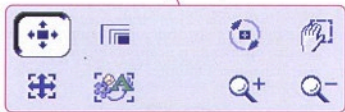
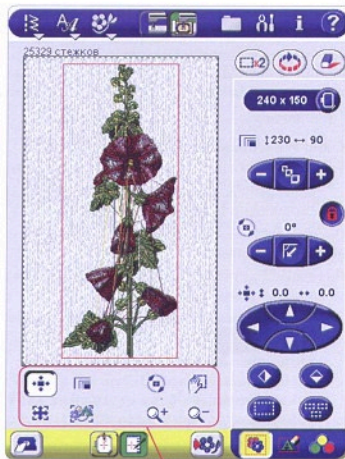

Изменение Размера с Пересчетом Стежков





Ваш Designer SE имеет две функции по изменению размера дизайнов. Масштабирование (См. стр. 4-5) делает дизайн больше или меньше на 20% без пересчета стежков. Вы сможете сделать дизайн меньше на 50% и в несколько раз больше, используя функцию изменения размера с пересчетом стежков. Уменьшенный дизайн имеет меньшее количество стежков, а увеличенный - больше.

Окно Изменения Размера

1. Выберите дизайн, который хотите изменить, нажав на него на экране и нажмите  для входа в окно Изменения размера.

ПРИМЕЧАНИЕ: Программы строчек и вышивальные тексты не могут быть изменены.

ПРИМЕЧАНИЕ: При выборе Окна Изменения размера, вы не сможете уже выбрать другой дизайн.

2. Изменяйте размер дизайна, используя кнопки + и -  или введите стилусом по экрану,  используя Экранные Опции (см. предыдущую стр.). В Окне Изменения Размера функция  будет заменена на . Размер дизайна в миллиметрах показан сверху кнопки Изменения размера. Нажмите  для возвращения к первоначальному виду дизайна.
3. Меняйте положение дизайна для вмещения его в пяльцы с другими дизайнами, используя кнопки вращения и позиционирования или Экранные Опции, а так же зеркальное отображение.

Сохранить Тип Застыла

Вы можете выбрать два типа застыла, которые появятся после Изменения размера. Установки по умолчанию не сохраняют тип застыла и изменение размера происходит очень быстро. Когда иконка Сохранить Тип Застыла выбрана, процесс пересчета стежков при изменении размера занимает немного больше времени и качество измененного дизайна гораздо лучше.

Начинаем Изменять Размер

Когда вы удовлетворены размером и размещением дизайна, нажмите  для подтверждения всех изменений и начала пересчета стежков. На экране вы видите песочные часы, пока процесс не завершится. Окно Изменения размера закроется автоматически. Ваш Интерактивный дисплей покажет измененный дизайн в трехмерном изображении (3D).

Для возврата в Режим Комбинирования без подтверждения изменений размера, нажмите .

ПРИМЕЧАНИЕ: Designer SE позволяет уменьшать и увеличивать дизайны до 50% (до размера Мета-пялец). Если дизайн слишком сложный для этой функции, появится Меню-подсказка, когда вы нажмете .

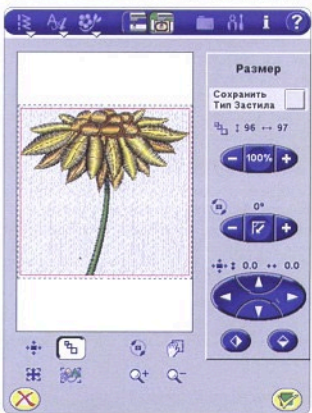
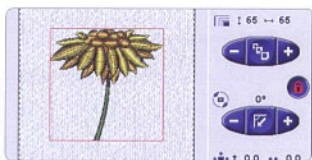



**Сохранить
Тип Застыла**



Важная Информация

Так как дизайны разрабатываются с учетом специальных размеров, важно принимать во внимание следующую информацию по изменению размера дизайнов в Designer SE.





- Ваши изменения всегда пропорциональны. Например уменьшенный на 50% дизайн, будет меньше на 50% по длине и ширине. При уменьшении сложных дизайнов возможно, что некоторые детали могут потеряться или исказиться и/или неравномерно распределятся стежки в разных областях дизайна. В некоторых случаях мы рекомендуем изменять размер сложных дизайнов только на 75%.
- Всегда сделайте сначала пробную вышивку измененного дизайна, прежде чем вышивать на изделии.
- Просмотрите измененный дизайн в 3D на дисплее и убедитесь, что он в находится зоне пялец. Функция Изменения размера позволяет сделать дизайн большего размера, чем позволяют пяльца. В этом случае появится надпись "Дизайн выходит из зоны пялец".
- При сильном увеличении дизайна вы можете получить неравномерность стежков в разных областях дизайна. Уменьшение дает лучшие результаты в процентном соотношении. Вам могут встретиться в памяти Designer SE слишком сложные для изменения размера в машине дизайны. Мы рекомендуем изменять размеры больших или сложных дизайнов в программном обеспечении Husqvarna Viking 3D Professional.
- При повторном изменении размера дизайна, который не был сохранен, мы советуем всегда возвращаться к оригиналу и изменять размер оригинала. Это обеспечивает наилучший результат. При пересчете стежков ранее измененного дизайна будет происходить больше ошибок, чем при изменении дизайна - оригинала.
- В зависимости от того, как сильно был изменен размер дизайна, и как много стежков нужно пересчитать, процесс пересчета

занимает меньше или больше времени. Это может занимать от двух минут и больше, в зависимости от сложности. Если вы нажали на кнопку , то вы не сможете отменить процесс пересчета стежков и нужно ждать когда машина закончит. Нажатие на кнопку  в Режиме Комбинирования возвращает к первоначальному измененному дизайну.

- Мы рекомендуем использовать функцию масштабирования, когда нужно изменить размер до 20% и для дизайнов разработанных при помощи одиночных и тройных стежков, таких как вышивка крестиком. В этих случаях не нужно добавлять стежки в дизайн, а нужно только сделать его меньше или больше.
- Не имеет значения что вы делали сначала: изменяли размер, вращали, зеркально отображали, и т.д. Когда вы нажмете  Designer SE всегда сначала изменяет размер, а затем выполняет другие изменения, такие как вращение, зеркальные отражения и т.д.





Сохранение Дизайна

Нажмите  для сохранения дизайна, с которым вы работаете. Выберите  для сохранения в "Мои Файлы",  для сохранения в "Мои дизайны" или  для сохранения на накопителе USB (если подключен), нажав на соответствующие кнопки.

Имя Файла

По умолчанию имя файла будет такое же как имя дизайна, загруженного на дисплей первым. Если был сохранен вышивальный текстовый шрифт, имя файла будет NewDesign1.vp3, следующее имя NewDesign2.vp3, и т. д.

Для изменения имени файла, нажмите  справа от имени файла и введите новое имя в диалоговом окне. Нажмите .

Нажмите  для подтверждения сохранения. Если вы выбрали имя, уже ранее сохраненное в папке, Меню -подсказка спросит вас, хотите ли вы заменить старый дизайн.

Сохраняйте ваши любимые вышивки в "Мои Дизайны" для постоянного доступа через Design Menu!

Сохранение Комбинации

Комбинации дизайнов могут быть сохранены так же, как описано выше. Когда комбинация загружается снова, каждая часть дизайна может работать отдельно.

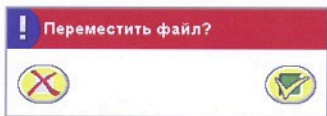

Интерактивное Вышивание

Нажмите на кнопку в нижней части дисплея, когда ваш дизайн готов. Будут показаны новые функции, которые используются при вышивании дизайна.

Курсор

При вышивании, курсор + показывает положение иглы в дизайне. Курсор сопровождает иглу по всему дизайну при вышивании или прохождении по цветам и стежкам, поэтому вы всегда сможете видеть на дисплее точное положение иглы в дизайне.

Прохождение Стежок за Стежком

Используйте + и - для прохождения по дизайну стежок за стежком. Нажмите - для возврата назад на несколько стежков, если верхняя нитка закончилась или порвалась. Нажмите и удерживайте для быстрого прохождения по стежкам. Позиция иглы обозначена + в области вышивания.

Над этими кнопками находится окно, показывающее текущий номер стежка и общее количество стежков в цвете.

Прохождение по Цветам

Используйте + и - для перехода к первому стежку предыдущего или последующего цветов. Над кнопками вы видите текущий дизайн и номер цвета.

Натяжение Нити

При вышивании специальными нитками или на очень толстых или очень тонких тканях, нажмите + или - для изменения натяжения нити, если это необходимо.

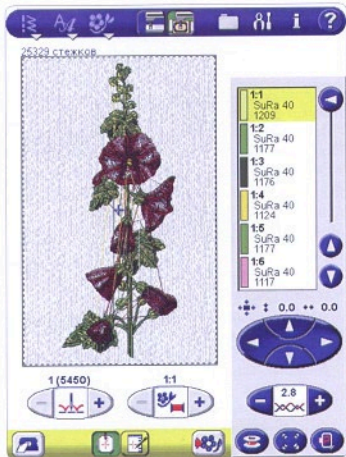

Проверка Размера и Расположения



Эта кнопка перемещает пальцы, так что игла движется по всем четырем углам загруженного дизайна(ов) для проверки размера и местоположения. Первое нажатие на кнопку перенесет иглу в верхний левый угол области дизайна. Кнопка изменится, так что вы увидите, как соответствующая углу стрелка становится белой. Каждое нажатие перенесет пальцы в один из углов. Пятое нажатие возвращает пальцы в исходное центральное положение.

Функция проверки размера так же показывает место на ткани, где дизайн будет вышит. Это упрощает расположение дизайна, при вышивании нескольких дизайнов последовательно.

Вышивальные Шрифты

Ваш Designer SE поставляется с 4 вышивальными шрифтами Clarendon, Kalligraphia, Meza и Palace Script, каждый в трех разных размерах. Нажмите  и Меню-подсказка покажет вышивальные шрифты в папке "Мои Шрифты", ниже швейных шрифтов. Швейные шрифты могут быть выбраны так же в Режиме Вышивания.

Вы можете добавлять дополнительные шрифты в папку "Мои шрифты" в Файл Менеджер и удалять их.

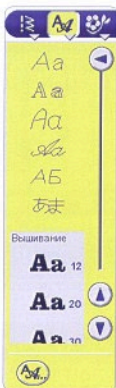

Вы можете загрузить вышивальные шрифты, из "Мои Файлы" или из USB накопителя. Нажмите  внизу Меню Алфавитов и откроется диалоговое окно. Найдите и выберите шрифт, нажав на .



Создавайте шрифты, доступные вашему PC с Программным обеспечением Husqvarna Viking 3D QuickFont, который входит в комплектацию Designer SE.

Создание Текста из Вышивальных Шрифтов

Выберите вышивальный шрифт из Меню-подсказки, нажав на него. Вы можете выбирать между тремя размерами 12 мм, 20 мм и 30 мм. Откроется Текстовый Редактор.

Нажимайте на буквы для ввода текста. Текст показан горизонтально на дисплее. Используйте стрелки   для перемещения курсора назад и вперед по программе.

Добавление Буквы

Для добавления буквы, переместите курсор на место, где вы хотите добавить букву. Нажмите на нужную букву. Буква будет вставлена на место курсора.

Удаление Буквы

Две кнопки служат для удаления букв. Для удаления буквы в месте расположения курсора, нажмите .

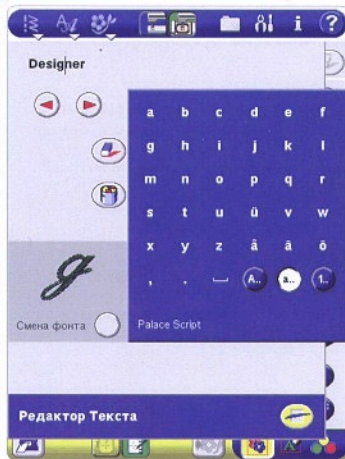

Для удаления всех букв, нажмите .



Смена Буквы

Для смены буквы, удалите ее и вставьте на место нужную. См. разделы Добавление и Удаление букв выше.

Смена Шрифта

Пример выбранного шрифта показан в окне редактирования. Нажмите  рядом с “Сменить Шрифт” и откроется меню, где вы сможете выбрать другой шрифт. Нажмите  в нижней части меню для загрузки шрифта из “Мои Файлы” или из другого носителя, подключенного к порту USB.



Все введенные буквы изменятся в соответствии с выбранным новым шрифтом.

Загрузка Текста в Вышивальную Область





Когда текст закончен, нажмите  для возвращения к просмотру вышивки, и перемещайте ваш текст в нужное место на экране.







Вышивание Строчек и Шрифтов



В Режиме Вышивания вы можете в пальцах вышивать швейные программы. Нажмите  и выберите швейное меню или нажмите  и выберите швейный шрифт. Откроется окно для программирования.

Добавляйте, изменяйте или удаляйте буквы и строчки таким же образом, как описано на предыдущей странице. Длина программы в миллиметрах показывается в нижней части.

Примечание: Для вышивания уже созданной программы из "Мои Файлы", нажмите  и затем  внизу окна. Нажмите  откроется папка "Мои Файлы", найдите швейную программу, выберите ее и нажмите . Программа откроется в окне программирования. Вы так же можете загрузить швейную программу из U-меню.

Изменение Строчек в Программе

Для изменения строчек в программе, перемещайте курсор назад и вперед по программе, используя стрелки  и . Когда курсор находится в самом конце программы, кнопка  имеет символ . Нажмите  для быстрого переноса курсора в начало программы.

Теперь кнопка  имеет символ . Нажмите  для переноса курсора в конец программы.

Используйте зеркальное отображение, кнопки ширины и длины стежка для изменения строчек. Только красные строчки готовы к изменениям.

Зеркальное отображение: горизонтальное  и вертикальное .

 **Длина стежка** : увеличивайте или уменьшайте длину стежка, нажимая - и +.



 **Ширина стежка**: увеличивайте или уменьшайте ширину стежка, нажимая - и +.

 **Положение шва**: Перемещайте строчку налево, нажимая - и направо, нажимая +.

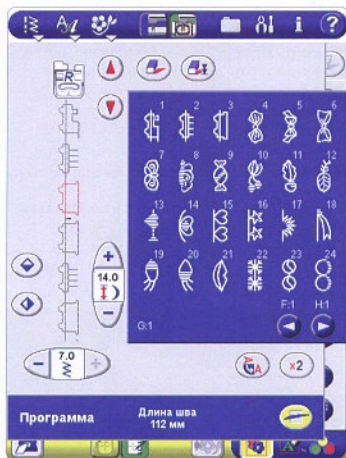
 **Плотность строчки**: Нажмите + для удлинения каждого стежка, что уменьшает плотность. Нажмите - для укорачивания стежка, что увеличивает плотность шва.



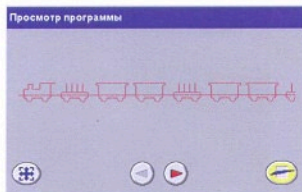

Просмотр

Посмотрите вашу программу в горизонтальной плоскости, нажав . Меню показывает вашу программу в натуральном размере. Если программа слишком длинная для показа, используйте курсорные стрелки для прокрутки. Для просмотра всей программы нажмите . Нажмите  для выхода из окна просмотра.



Загрузка Швейной Программы

Для добавления вашей швейной программы к вышивке, нажмите . Окно программирования закроется и программа загрузится в область вышивания. Работайте с ней таким же образом, как и с дизайном.

Для редактирования программы, нажмите в Текстовой панели управления .

Как Комбинировать Дизайны

Комбинируйте дизайны, текстовые и швейные программы на экране для создания комбинаций.

Комбинирование "Mary"



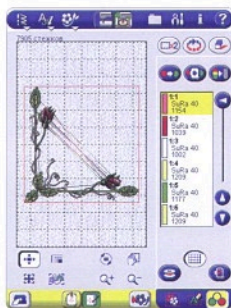

В пошаговом упражнении мы будем комбинировать дизайны с вышивальным текстом и строчками.

1. Нажмите  и выберите угловой дизайн



с бутонами роз, . Для удобства совмещения разных частей комбинации, активируйте сетку, нажав  под .





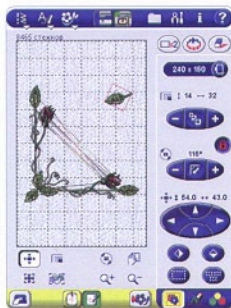

2. Нажмите  и выберите один лист,

 Нажмите на  для возвращения к функциональным кнопкам. Вращайте лист на 115°, используя  и + или -, или нажимая  в Экранных Опциях и ведя пальцем или стилусом по экрану. Окно над функцией вращения показывает градусы вращения. Нажмите  и тащите его в области вышивания, или используйте кнопки позиционирования для размещения в противоположном углу.

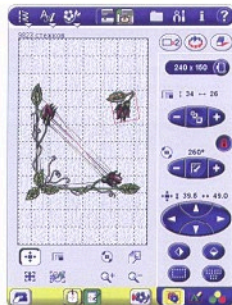

3. Нажмите  и выберите один бутон розы, . Вращайте его на 260°. Разместите его рядом с листочком.



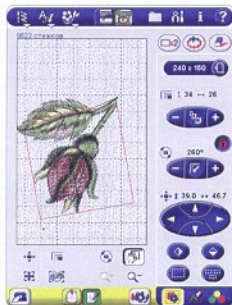

4. Нажмите  несколько раз для приближения. Для более точного соединения листика с бутоном, нажмите  и ведите его на экране. Изменяйте положение, если нужно, используя . Нажмите  для возвращения в область панели.





5. Нажмите  и выберите  20 вышивальный шрифт Palace Script размер 20. Откроется текстовое окно редактирования.

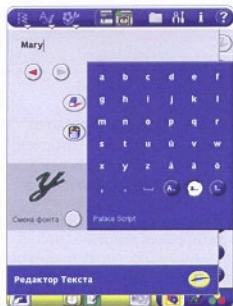

6. Нажмите **M** для введения заглавной буквы **M**. Нажмите **a..** для смены регистра на строчные буквы. Нажимайте “a”, “r” и “y”. Нажмите  для выхода из текстового редактора и загрузки “Mary” в область вышивания. Нажмите  и двигайте текст в нужное место.



7. Для добавления вашей персональной надписи, нажмите  и выберите швейный шрифт Block. Откроется окно программирования.
8. Выберите ваши инициалы, используя заглавные буквы. Нажмите  для выхода из окна программирования и загрузки вашей надписи в область вышивания.



9. Вращайте на 270° , используя . Расположите надпись там, где вам хочется, используя позиционные стрелки или нажимая и ведя стилусом по экрану. У вас теперь комбинированный дизайн из вышивального текста и швейных строчек!



Меню-подсказки при Вышивании

Подключите вышивальный блок

Вы должны подсоединить вышивальный блок перед вышиванием.

Калибровка вышивального блока

Когда вышивальный блок подключен к машине, подсказка предупреждает вас о необходимости снять пальцы и освободить область вокруг машины для позиционирования ручки блока. Нажмите  для калибровки вышивального блока. Это Меню - подсказка так же напоминает вам поставить лапку R для вышивания.

Удалить выбранное?

Ваш Designer SE спросит вас о подтверждении удаления всех выбранных дизайнов.



Поставьте подходящие пальцы

Когда размер пялец на машине не соответствует размеру пялец на дисплее, ваш Designer SE не будет шить. Смените пяльцы на соответствующие или смените установки размера пялец, подходящие вам, см. стр. 4-5.

Дизайн за линией области пялец

Вы не сможете начать вышивание, когда любой из дизайнов находится за пределами области пялец. Сдвиньте дизайн или измените размер пялец.

Проверьте верхнюю нить



Ваш Designer SE останавливается автоматически, если верхняя нитка закончилась или оборвалась. Перезаправьте машину и нажмите . Нажмите  для продолжения.

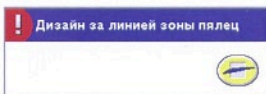
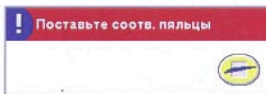
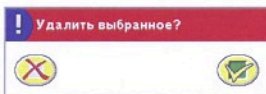
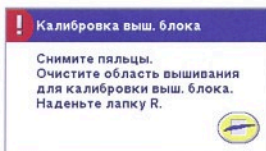

Остановка для обрезки нитки

Ваш Designer SE автоматически останавливается после нескольких стежков при вышивании каждого цвета. Обрежьте стартовую нитку, нажмите  для возвращения к вышивке.



Пустая шпулька

Ваш Designer SE останавливается, когда шпулька почти пуста. Поставьте полную шпульку, нажмите . Отведите назад верхнюю нитку. Сделайте несколько стежков назад, нажимая на . Нажмите  для возвращения к вышиванию.

Примечание: При замене шпульки, нажмите  над иглой или  на Панели управления цветами и пальцы сместятся для быстрого доступа к шпульной корзине. После смены шпульки, нажмите на эту кнопку снова и пальцы вернутся в исходное положение. Нажмите  для возврата к вышиванию.



Остановка для смены цвета

Ваш Designer SE автоматически останавливается и верхняя нитка обрезается. Снимите катушку и перезаправьте верхнюю нить на рекомендуемый цвет, показанный в цветовой палитре на экране или в Буклете Вышивок. Нажмите  для возврата к вышиванию.



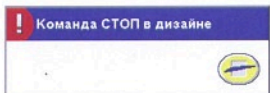

Команда остановки в дизайне

Designer SE автоматически останавливается для обрезки ткани в вышивках Ришелье, Аппликации и т.д. См. объяснения для каждого дизайна в Буклете Вышивок, или смотрите в вашей Записной Книжке Designer SE для более полных инструкций к различным техникам.



Вышивание закончено

После окончания вышивания ваш Designer SE подает вам сигнал и спрашивает, хотите ли вы очистить область вышивания на экране. Нажмите  для удаления дизайна с экрана, или нажмите  для возврата к вышиванию вашего дизайна с возможностью его сохранения.

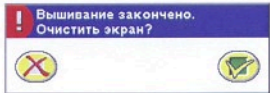

Заменить файл?

Сначала вы пытаетесь сохранить ваш дизайн с тем же именем, с каким он уже существует, ваш Designer SE напомнит вам о подтверждении этого. Если вы продолжаете работать с этим дизайном и сохраняете его снова, Designer SE больше не будет спрашивать.



Дизайн слишком сложный

Процесс пересчета стежков не будет запущен, если вы выбрали слишком сложный дизайн (см. стр. 4-10). Уменьшите размер дизайна и попытайтесь снова или измените размер с пересчетом стежков в Программном обеспечении 3D Professional Husqvarna Viking.

Невозможно изменить размер выбранного объекта (ов)

Designer SE не может изменить размер швейных программ или вышивальных текстов. Если что-то из этого выбрано вместе с дизайном или без него, вы не сможете открыть окно Изменения размера.

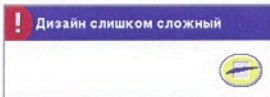

Файл Менеджер



Файл Менеджер

Ваш Designer SE имеет встроенный Файл Менеджер, который поможет добавлять, перемещать, удалять и копировать дизайны, шрифты и стержковые файлы самым коротким путем. Работайте со встроенной памятью или дополнительными устройствами, подключенными к USB-портам, такими как ваш компьютер или вычисляющий флеш-накопитель к Designer SE.

1. Доступ к папкам
2. Кнопка для показа папок нижней структуры
3. Центральное окно, показывающее все файлы в выбранной папке
4. Папка "Мои Файлы"
5. Папка "Мои Шрифты"
6. Папка "Мои Дизайны"
7. USB-устройства
8. Имя файла
9. Вырезать
10. Копировать
11. Вставить
12. Удалить
13. Перейти на верхний уровень папки
14. Загрузить файл/Открыть папку
15. Переименовать файл или папку
16. Создать новую папку
17. Выйти из Файл Менеджера
18. Стрелки прокрутки (если все файлы папки не помещаются в центральном окне).

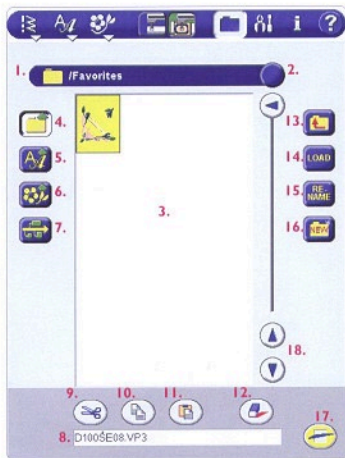





Окно Просмотра

Чтобы открыть Файл Менеджер, нажмите  на панели управления.

Окно показывает все файлы папки. Файлы-дизайны показаны как изображение или как иконка. Другие файлы показаны как иконки. Используйте стрелки для прокрутки файлов, если все они не умещаются в окне.

Доступная память

Используйте встроенную память для хранения ваших любимых дизайнов, шрифтов, строчек и других файлов. Для проверки доступной памяти, нажмите  и затем "Мои Файлы" , "Мои Шрифты"  или "Мои Дизайны" . Меню-подсказка информирует о папке и сколько килобайтов (kB) памяти доступно в машине. Вы также можете нажать  и затем иконку "Моя Папка" для просмотра доступной памяти.

	Файлы дизайнов
	Файлы выш. шрифтов
	Файлы строчек
	Файлы шв. шрифтов
	Текстовые файлы
	Неопознанные файлы



Просмотр

Во встроенной памяти три папки, “Мои Файлы”, “Мои Шрифты” и “Мои Дизайны” и вы можете также использовать устройства к USB-портам. Нажмите на одну из трех иконок -папок, для показа их содержания в центральном окне.

Нажмите  для показа подсоединенных устройств. Если ничего не подсоединено, эта кнопка не показана и вы сможете выбирать только из папок встроенной памяти.





Мои Файлы

“Мои Файлы” это дополнение к “Мои Шрифты” и “Мои Дизайны”. В этой папке могут храниться все типы файлов, включая текстовые. При поставке машины, эта папка - пустая. Заполняйте ее купленными дизайнами и шрифтами, вашими комбинированными дизайнами, швейными программами, текстовыми или любыми другими файлами, которые вы хотите хранить в вашем Designer SE.

Используйте иконки Вырезать , Копировать  и Вставить  (см. стр. 5-8) для переноса других файлов в эти папки, например, из вышивального флеш-накопителя USB.

Создавайте новые папки с разными уровнями для организации ваших файлов.

Мои Шрифты

Для хранения вышивальных файлов шрифтов. При поставке несколько вышивальных шрифтов здесь уже хранятся. Это показано в Меню Алфавитов в Вышивальном Режиме. Добавляйте или удаляйте шрифты, используя функции Вырезать , Копировать , Вставить  и Удалить  (см. стр. 5-8) для легкого доступа к любимым шрифтам через меню Алфавитов.

Шрифты, которые хранятся в машине при поставке, также включены в CD, так что вы сможете установить шрифты, даже если случайно удалили их из памяти машины.

Вы не можете создавать здесь новые папки.

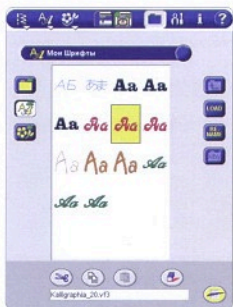

Мои Дизайны

Для хранения дизайнов.

При поставке машины дизайны уже хранятся здесь, их можно посмотреть в Меню дизайнов. Добавляйте или убирайте дизайны, используя функции Вырезать (✂), Копировать (📄), Вставить (📄) и Удалить (🗑) (см. стр. 5-8) для быстрого доступа к вашим любимым дизайнам через меню дизайнов.

Дизайны, которые включены в машину при поставке, так же находятся и на CD на последней странице этой инструкции, поэтому вы сможете установить их, даже если удалили из памяти машины.

Примечание: Это авторские дизайны и вы не должны их копировать и передавать кому-либо.

Здесь вы не сможете создавать новые папки.

USB Устройства

Эта кнопка будет показана, только при подключении устройства к порту USB. Нажмите на эту кнопку для показа всех подключенных устройств. Вы можете подключить компьютер и другое устройство, например вышивальный флэш-накопитель USB одновременно. См. стр. 1-21, как подключиться к порту USB. Нажмите на любую из иконок.

USB Вышивальный флэш-накопитель:

Используйте для хранения всех типов файлов, и /или перемещения файлов из компьютера в машину и обратно.



Компьютер: Згружайте дизайны или другие файлы прямо из вашего компьютера. Храните все типы файлов.



CD-Устройство: Загружайте или копируйте файлы из CD.



Выносной дисковод: Подключите записывающее устройство для чтения дискет 3,5" прямо с вашего Designer SE.

Примечание: Контактируйте с вашим дилером Husqvarna Viking для получения полной информации об устройствах USB.

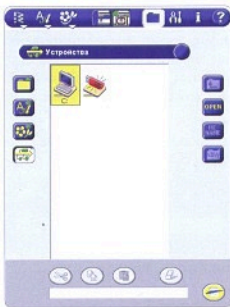

Выбор и Загрузка Файлов

Выберите, какое устройство или папку вы хотите загрузить, нажимая на соответствующую кнопку. Все включенные устройства и папки показываются в центральном окне. Просто нажмите на иконку с желаемым дизайном, строчкой или шрифтом. Файл при выборе будет выделен и имя файла показано внизу экрана. Нажмите **LOAD** для подтверждения выбора, или **OPEN** для открытия папки.

Файлы Строчек

Загружайте стежковые файлы в Швейном Режиме и вы сможете начинать шить программу незамедлительно. В режиме программирования программа строчек загружается на место курсора. Когда швейная машина установлена в Режим Вышивания, программа строчек загружается в окно просмотра программы.



Файлы - Шрифты (Алфавиты)

При загрузке шрифта открывается окно редактирования. Для программирования вышивальных алфавитов, см. стр. 4-14.



Файлы - Дизайны

Вы можете загрузить более одного дизайна в папку одновременно. Дизайны показаны как изображения рисунки. Каждый дизайн, на который вы нажмете, будет помечен. Нажмите на него снова для отмены.

Когда у вас уже есть все выбранные дизайны для загрузки, нажмите **LOAD** и они будут загружены в область вышивания друг за другом в том же порядке, в каком показаны в Файл Менеджере (номер 5 сверху).



Текстовые Файлы

Вы можете открыть и прочитать текст и HTML-файлы в вашем Designer SE. Только выберите текст и нажмите **LOAD**. Текст показывается в окне Просмотра Текста, которое открывается автоматически. Вы найдете иконку Просмотра Текста также в панели управления. **i**

Поддерживаемые Форматы Файлов

Ваш Designer SE может загружать следующие форматы:

- Husqvarna Viking (.VP3, .SHV, .DHV, .HUS, .VIP, .SP3 (стежковые файлы), .VF3 (файлы вышивальных алфавитов))
- Pfaff (.PCS, .VIP)
- Brother/Babylock/Bernina (.PEC, .PES)
- Compucon/Singer PSW (.XXX)
- Janome (.SEW, .JEF)
- Melco (.EXP)
- Tajima (.DST)
- Toyota (.10*)
- и так же .TXT и .HTM/HTML-файлы.

Краткая Справка

Для получения информации, нажмите **?** и затем на файл.

Работа с Папками

В "Мои Файлы" и на вашем Вышивальном флеш-накопителе USB можно хранить все типы файлов. Организуйте ваши файлы в папки для быстрого доступа.

Справа от центрального окна находятся четыре кнопки, которые вы будете использовать при работе с папками.

Создать Новую Папку

Нажмите **NEW** для создания новой папки нужного уровня. Откроется диалоговое окно, в которое вы введете название папки.

Переименование

Для смены имени папки, выберите папку, нажав на нее, затем нажмите **RENAME**, в открывшемся окне вы можете вводить новое имя.

Примечание: Если файл выбран вместо папки, вы можете сменить имя файла таким же образом.

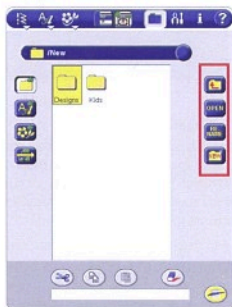
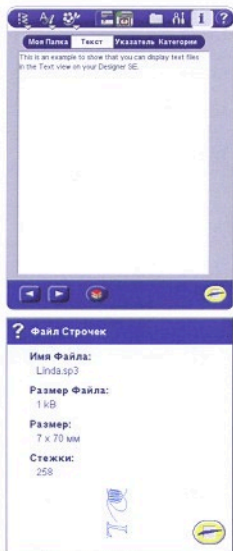

Открыть Папку

Для того, чтобы открыть папку, выберите ее и нажмите **OPEN**. Содержание папки будет показано в центральном окне.

Примечание: Если вместо папки выбран файл, эта кнопка изменится **LOAD**.



Перейти на Один Уровень Папки

Нажмите **UP** для перехода через уровни папок. Вы можете пройти по всем уровням до основного. В центральном окне вы увидите файлы и папки каждого уровня.

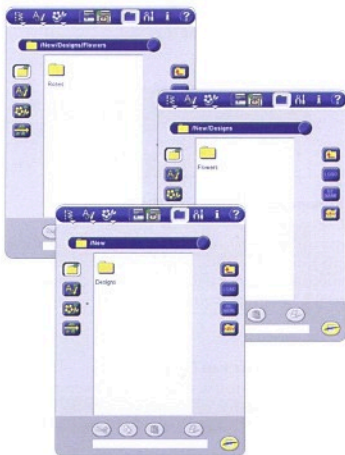

Структура Уровней Папки



Нажмите **SCROLL** справа уровней папок и увидите двигающийся ползунок, который показывает уровни структуры открывания папок. При помощи этих кнопок, можно пройти по всей структуре поиска папок.

Так же используйте стрелки для переключения на другие дополнительные устройства, например компьютер или Флеш-накопитель USB.





Перемещайте, Копируйте и Удаляйте Папки и Файлы

Вы можете передвигать, копировать и удалять файлы и папки, используя функции Вырезать



Копировать , Вставить  и Удалить .

Переместить файл или папку

1. Выберите файл или папку, нажав на нее, затем нажмите .
2. Идите в папку, куда вы хотите переместить этот файл и откройте ее.
3. Нажмите . Файл теперь хранится здесь и удален из папки, откуда вы его вырезали (4).

Копировать Папку или Файл

Следуйте предыдущей инструкции, но

нажимайте  вместо . Когда вы нажмете , скопированный файл будет храниться в выбранной папке и файл-оригинал остается в папке, из которой вы копировали.

Удалить Файл или Папку

Для удаления файла или папки, поместьте ее и нажмите . Меню-подсказка попросит вас подтвердить удаление.



Меню-Подсказки в Файл Менеджер

Удалить файл или папку

Ваш Designer SE всегда спросит вас о подтверждении, когда вы удаляете выбранный файл или папку. Это предотвратит от удаления чего-либо по ошибке.

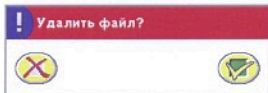

Нельзя удалить файл /папку

Вы не сможете удалить из CD или других защищенных устройств. На вашем Флеш-накопителе USB или дискете снимите защиту для удаления.



Папка уже существует

Вы не сможете создать новую папку с таким же именем на одном уровне. Создавайте вашу папку в каком-нибудь другом месте, или введите другое имя папки.



Память заполнена

Ваш Designer SE может хранить до 5 MB во встроенной памяти. Когда память заполнена, вам нужно удалить одни файлы для загрузки других. Если хотите сохранить ваши файлы, вы можете перенести их на дополнительные устройства, используя функции Вырезать и Вставить, см. предыдущие страницы.

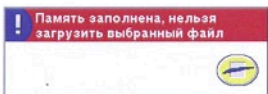

Память почти заполнена

Когда остается только 15% доступной памяти, ваш Designer SE подаст вам сигнал один раз. Если вы продолжаете заполнять память, машина не будет напоминать вам снова пока память не будет заполнена совсем. Если вы очистили память и заполнили ее и осталось менее 15%, подсказка появится снова.

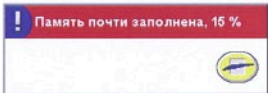

Идет процесс

Когда ваш Designer SE загружает, сохраняет, перемещает и т.д. показываются песочные часы.



Нет возможности сохранить в этой папке

Только файлы- дизайны можно сохранять в папке "Мои Дизайны" и только вышивальные файлы-шрифты можно хранить в папке "Мои Шрифты". Выберите другую папку для хранения.

! Невозможно сохранить в этой папке!

Husqvarna VIKING



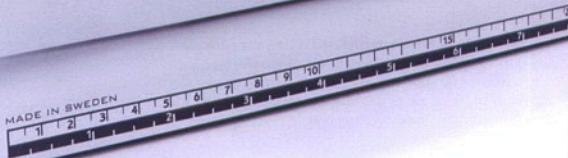

Уход за Designer SE

MADE IN SWEDEN



Обслуживание и Уход

Для поддержания вашей машины в хорошем рабочем состоянии, нужно ее регулярно чистить. Смазывать машину (маслом) не нужно.

 Опустите зубы транспортера, нажав на  до положения экста-лифт. Отключите машину от сети.

Чистка

Протирайте Designer SE мягкой тряпкой от пыли.

Протирайте Интерактивный Сенсорный экран специальными салфетками для чистки жидкокристаллических мониторов и экранов компьютеров.

Демонтаж Игольной Пластины

Снимите прижимную лапку и прозрачную крышку шпульки. Наденьте насадку для игольной пластины на ручку щетки. Все это вы найдете в коробке с принадлежностями. Позади игольной пластины имеется зазор. Вставьте в него насадку и поверните. Игольная пластина сдвинется к вам. Прочистите щеткой зубы транспортера.

Чистка под Игольной Пластиной

Время от времени зубы транспортера и дно гнезда шпульки следует прочищать от пыли и ворса.

Снимите держатель гнезда шпульки (1) и достаньте гнездо шпульки (2). Прочистите щеткой. Насадка на пылесос поможет вам тщательно удалить пыль и мелкий сор.

Установка Игольной Пластины

При опущенных зубах транспортера, вложите игольную пластину на место и задвиньте ее назад от себя. Поставьте на место прозрачную крышку шпульки.

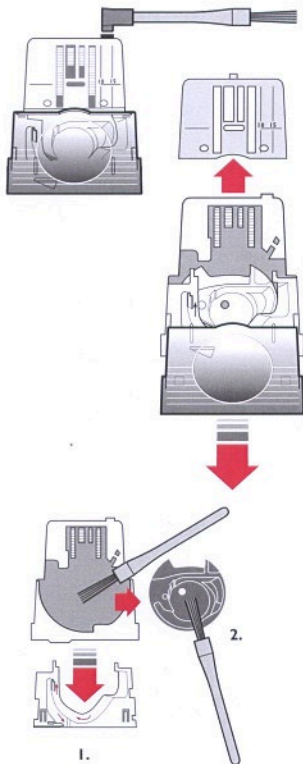

Возможные Неисправности

Если вы испытываете какие-то проблемы при шитье, сначала проверьте:

- Введите нужный тип ткани на Швейном Советнике.
- Поставьте рекомендуемый на экране тип и номер иглы.
- Перезаправьте нижнюю и верхнюю нити.
- Используйте разные держатели катушки (вертикальный или горизонтальный).
- Используйте сетки для катушки и качественные нитки. Мы рекомендуем одинаковые нитки для шпульки и катушки при обычном шитье, а при вышивании - вышивальные нитки для катушки и тонкую нижнюю нить для шпульки.

Морщит ткань?

- Введите правильный тип ткани на Швейном Советнике.
- Проверьте иглу, она может быть погнута.
- Вставьте новую иглу, размер и тип рекомендован на экране.
- Перезаправьте верхнюю и нижнюю нити.
- Поменяйте тип нити в соответствии с используемым материалом и операцией шитья.
- Используйте качественные нитки.
- Убавьте длину стежка.
- Используйте стабилизатор.

Пропускает стежки?

- Проверьте иглу, она может быть погнута.
- Вставьте новую иглу в соответствии с рекомендациями.
- Убедитесь, что игла вставлена правильно и винт затянут.
- Перезаправьте нижнюю и верхнюю нити.
- Используйте рекомендуемую прижимную лапку.
- Выключите и включите снова машину для переустановки натяжения нити.
- Проконсультируйтесь с дилером по сервису.

Ломается игла?

- Не тяните ткань при шитье.
- Вставьте новую иглу, размер и тип рекомендован на экране.
- Вставьте иглу правильно (см. стр. 1-20.)

Слабое натяжение?

- Введите правильный тип ткани на Швейном Советнике.
- Перезаправьте нижнюю и верхнюю нити - используйте качественные нитки.
- Вставьте новую иглу, размер и тип рекомендован на экране.
- Выключите машину и включите ее снова для переустановки натяжения.
- Следуйте рекомендациям по использованию стабилизатора.

Ткань не движется?

- Убедитесь, что машина не установлена в режим для Свободной Техники шитья.
- Увеличьте длину стежка.

Рвется верхняя нитка?

- Может быть слабая подача нитки / запутывание?
- Используйте сетки для катушек и качественные нитки.
- Вставьте новую иглу.
- Перезаправьте нижнюю и верхнюю нити - проверьте правильность заправки.
- Попробуйте использовать другой держатель катушки (горизонтальный или вертикальный).
- Выключите и включите снова машину для переустановки автоматического натяжения.
- Если повреждена игольная пластина, замените.
- Поставьте правильную пластинку для катушки.
- Если катушка стоит на вертикальном держателе, сверху не надо ставить пластинку.

Рвется нитка в шпулке?

- Намотайте нитку на новую шпульку.
- Положите шпульку в гнездо и проверьте правильность заправки (См. стр. 1-15).
- Если повреждено отверстие игольной пластины - замените пластину.

Сигнал шпульки не работает?

- Почистите область шпульки от пыли и ворса.
- Используйте только шпульки Husqvarna Viking зеленого цвета.

Нерегулярная намотка шпульки?

- Проверьте правильность заправки для намотки нити на шпульку.

Обрезатель ниток не работает?

- Снимите игольную пластину и прочистите область шпульки от пыли и ворса.
- В Вышивании - войдите в Меню SET, нажмите АВТО - Обрезатель ниток.

Неправильный рисунок или строчка?

- Отмените функцию двойной иглы и/или безопасность при шитье прямой строчки.
- Выключите машину и снова включите для переустановки.
- Смените иглу, перезавяжите нитки.
- Используйте стабилизатор.

Прижимная лапка не опускается?

- Выключите и снова включите машину.
- Выберите Сенсорный подъем лапки в режиме АВТО в Меню SET.

Контрастность Интерактивного Экрана темная (или светлая)?

- Измените контрастность экрана в Меню SET.

Интерактивный экран выключен?

- Нажмите на экран.
- Отмените функцию отключения экрана в Меню SET.
- Выключите машину и снова включите для переустановки.

Кнопки на Интерактивном экране не активируются при нажатии?

- Произведите калибровку Интерактивного экрана. См. стр. 1-27.

Машина шьет медленно?

- Проверьте скорость.
- Снимите игольную пластину и прочистите область шпульки и зубцы транспортера от пыли и ворса.
- Проконсультируйтесь со специалистом.

Машина не шьет?

- Проверьте, хорошо ли включен шнур в разъем машины.
- Проверьте правильность подключения машины в электросеть.

Машина не вышивает?

- Задвиньте вышивальный блок до конца.
- Наденьте пальцы.

Имеет ли ваш Designer SE регулярное сервисное обслуживание?

Если вы выполнили предыдущие инструкции этого раздела, но не устранили неисправность, обратитесь к специалистам в Сервисный Центр Husqvarna Viking. Не забудьте при этом приложить образец вашего шитья на ткани, которую вы использовали. Этим вы значительно облегчите ремонт машины.

Оригинальные детали и аксессуары

Используйте только оригинальные запасные части и аксессуары Husqvarna Viking. В противном случае фирма не несет ответственности за поломку и повреждения, вызванные использованием других деталей.

Е! Освещение

Дiodы Е! длительного действия не нуждаются в замене. Если у вас будут проблемы с освещением Е! обращайтесь в Сервисный Центр.

Обновление Designer SE

Вся информация в инструкции Husqvarna Viking Designer SE соответствует дню печати. Мы постоянно получаем отзывы от владельцев Designer SE и используем эту информацию по обновлению машины.

Инструкция по Обновлению

- Установите программы CD Designer SE 3D Embroidery Software – 3D QuickFont, 3D Organizer и Computer Connection – которые поставляются с машиной.
- Откройте программу 3D Configure и нажмите кнопку Smart Update.
- Следуйте инструкциям.

Примечание: При установке CD Designer SE 3D Embroidery Software вас попросит зарегистрировать ваш Designer SE для получения обновления. Вы можете зарегистрироваться, распечатать форму и прислать ее.

Посетите наш сайт www.husqvarnaviking.com и/или вашего дилера Husqvarna Viking для получения информации по обновлению Designer SE и Руководства по эксплуатации.

Вид Строчек

А – Рабочие Строчки

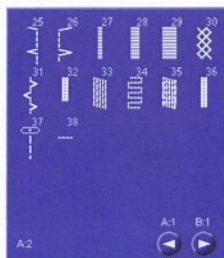

В – Петли

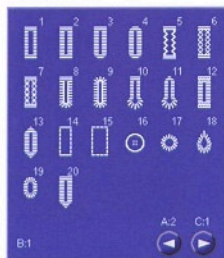

С – Пиктограммные Строчки

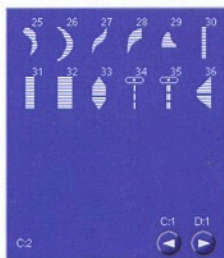
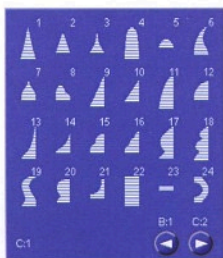

D – “Старинные” Строчки

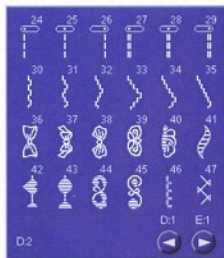
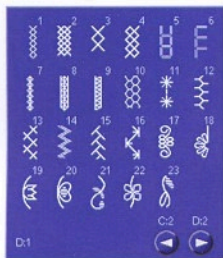

Е – Швы для Квилинга

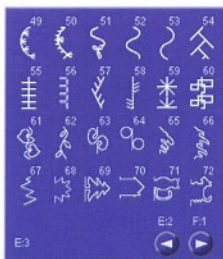
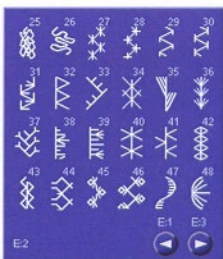
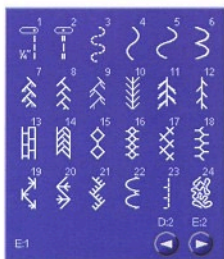

F – Аппликационные Швы

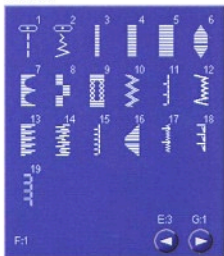

G – Детские Строчки



H – Фестоны

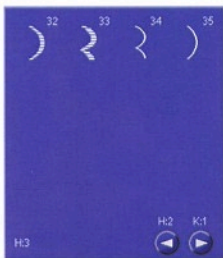
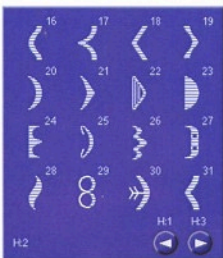
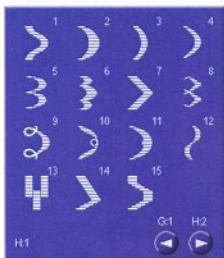

К – Макси-Узоры

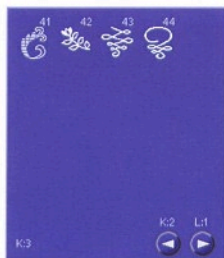
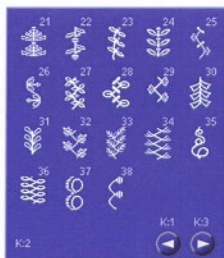
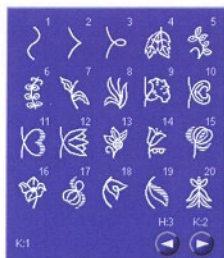

L – Декоративные Швы

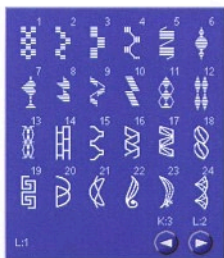

M – Швы для Украшения



N – Модные Строчки

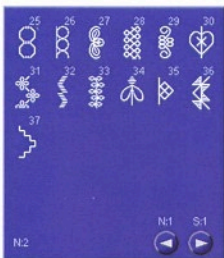
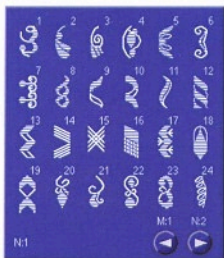

S – Швы в 4-х Направлениях

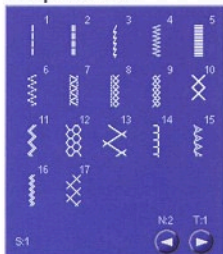

T – Швы в 8-ми Направлениях

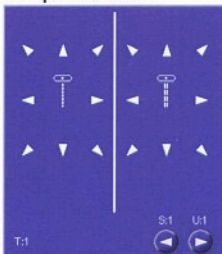

V – Специальные Швы



U – Мои Строчки

Для сохранения ваших собственных измененных швов или программ.

Алфавит Block



Алфавит Outline Block



Алфавит Brush Line



Алфавит Script



Русский Алфавит



Японские иероглифы



Индекс

3D Organizer.....	1-21
Designer SE, Примеры.....	3-2

А

Аксессуары.....	1-8
Алфавиты-франты.....	2-10

Б

Баланс.....	1-28, 2-8
Балансировка швов.....	1-28, 2-8
Безопасность ширины шва.....	1-26
Быстрая помощь.....	1-24

В

Винил.....	2-3
Внешний вид.....	1-6 - 1-7
Возможные неисправности.....	6-3 - 6-4
Возвращение в начало строчки.....	1-16
Вращение дизайна.....	4-5, 4-9
Выбор ткани.....	2-3
Выбор палец.....	4-5
Высота подъема лапки.....	1-28
Выбор обрезки нити.....	1-16
Авто.....	1-25
Выбор и Загрузка файлов.....	5-5
Выбор строчки.....	2-4 - 2-5
Выбор дизайна(ов).....	4-4
Вышивание	
Начинаем вышивать.....	3-6
Вышивальный Буклет.....	3-2
Вышивальный Советник.....	4-3
Вышивальная Панель Управления.....	4-5
Вышивальные шрифты.....	4-2
Вышивальные функции.....	3-7
Вышивальный Режим.....	1-23, 4-1 - 4-22
Вышивальные Меню-подсказки.....	4-20 - 4-21
Вышивальный трафарет.....	3-5
Вышивальный блок	
Переносной кейс.....	3-2
Подключение.....	3-3
Внешний вид.....	1-8, 3-2
Отсоединение.....	3-4
Вышивание строчек и швейных шрифтов.....	4-16
Вышивальный флеш USB.....	1-21, 3-2, 4-4, 5-4, 5-6
Вязаные материалы.....	2-3

Г

Гладьевые строчки.....	2-8
Громкий сигнал.....	1-26

Д

Давление прижимной лапки.....	1-28
Держатели катушки.....	1-10
Дизайн	
Удалить.....	4-4
Дубликат.....	4-4
Загрузка.....	4-3
Зеркальное отображение.....	4-6
Позиционирование.....	4-6
Пересохранение.....	4-4
Вращение.....	4-6
Сохранить.....	4-5
Увеличение.....	4-4
Выбор.....	4-4
Дизайны.....	3-2
Дизайн Меню.....	1-22
Добавление шва или буквы в программу.....	1-11
Дополнительный держатель катушки.....	1-11
Доступная память.....	5-2
Доступ к шпульке.....	3-7, 4-8
Дубликат дизайна.....	4-4
Дубликат строчки.....	2-12

З

Загрузка	
Файлов-дизайнов.....	4-3
Файлов-шрифтов.....	5-5
Стежковых файлов.....	5-5
Текстовых файлов.....	5-6
Загрузка дизайна.....	4-3
Загрузка файла.....	5-5
Загрузка из другого местоположения.....	4-4
Загрузка швейной программы.....	2-5
Загрузка программы в вышивальную область.....	4-17
Загрузка текста в вышивальную область.....	4-15
Замена иглы.....	1-20
Замена лапки.....	1-19
Замок экрана.....	1-28
Заправка ткани в пяльцы.....	3-4
Заправка машины	
Для двойной иглы.....	1-13
Игла.....	1-12
Верхняя нить.....	1-11
Зубцы транспортера, опускание.....	1-20

И

Игла, замена.....	1-2
Игла.....	1-20

Игольная пластина	
Демонтаж игольной пластины	6-2
Установка	6-2
Изменение дизайна	4-5 - 4-9
Изменение размера	4-10, 4-11
Изменение строчки/ буквы в программе	2-11
Изменение строчек	2-7, 4-16
Изменение всей программы	2-12
Изменение размера текста	4-6
Имя владельца	1-27
Индекс	1-24
Категории	1-24
Указатель	1-24
Инструменты	1-22
Инструкция безопасности	1-2
Интерактивное 3D Вышивание	4-1 - 4-22
Интерактивное Комбинирование	4-3
Интерактивное Вышивание	4-13
Интерактивный Дисплей	1-22
Калибровка	1-27
Контрастность	1-27
Включение / Выключение	1-22
Отключение экрана	1-22
К	
Калибровка экрана	1-27
Категории Помощи	1-24
Катушечные пластинки	1-10
Кожа	2-3
Компьютер	1-21, 4-12, 5-4
Контрольная панель цвета	4-7
Контрольная панель дизайнов	4-5 - 4-6
Контрастность	1-27
Комбинирование	4-3, 4-17
Копирование файла или папки	5-8
Коробка с принадлежностями	1-7
Л	
Легкая обрезка нити	3-8, 4-8
Любимые строчки	2-6
М	
Мета - пяльцы	3-3
Меню Алфавитов	1-22, 2-6
Меню-подсказки ...	2-16 - 2-17, 4-20 - 4-21, 5-9 - 5-10
Меню шрифтов	2-6
Меню стилей алфавитов	1-9
Меню - S.....	2-8
Меню T.....	2-9
Меню SET.....	1-25 - 1-28
Мои дизайны	4-12, 5-3, 5-4

Мои файлы	2-5, 2-15, 4-4, 4-12, 4-14, 5-3, 5-6
Мои шрифты	4-14, 5-3
Мои строчки	1-28, 2-6, 2-7, 2-15
Мышь	1-21, 1-22

Н

Надписи	2-10, 4-14 - 4-15
Наметка в пяльцах	3-7
Намотка шпульки	1-13 - 1-14
Специальные нитки	1-14
В процессе шитья или вышивания	1-14
Напряжение нити	1-28, 4-13
Начало вышивания	3-6
Нитевдеватель	1-12

О

Обновление Designer SE	6-4
Обрезание нити	1-16, 1-25
Обрезка нитей	3-8, 4-8
Обрезка нитей в пяльцах	3-8
Одноцветная вышивка	3-7, 4-7
Омниграммы	2-8
Опускание зубцов транспортера	1-20
Опускание прижимной лапки	1-17
Освещение E!	1-2, 1-27
Остановка иглы сверху/внизу	1-16
Открывание папки	5-7
Отсоединение коробки принадлежностей	1-7
Отсоединение вышивального блока	3-4

П

Память	5-2
Панорамная область	4-9
Папки	5-6 - 5-8
Парковочная позиция	3-8, 4-8
Педаль	1-9
Переименование файла или папки	5-8
Переименование файла или папки	5-6
Пересохранение дизайна	4-4
Персональный компьютер (PC)	1-21, 4-14, 5-4
Петли	2-9
Повтор сигнала	1-26
Подъем лапки	1-17
Поддерживаемые форматы	5-6
Подключение к компьютеру	1-21
Подключение педали	1-9
Подключение вышивального блока	3-3
Подключение к электросети	1-9
Подробный Швейный Советник	2-4
Положение дизайна	4-6, 4-9

Помощь и Меню информации	1-23 - 1-24	Сохранить на занятой позиции в Меню U.....	2-15
Порты USB	1-21	Сохранить программу в "Мои Файлы".....	2-15
Подключение и отключение	1-21	Среднее положение лапки.....	1-25
Прижимные лапки.....	1-18 - 1-19	Старт / Стоп	1-17, 3-8
Прижимные лапки, замена	1-19	Стежок за стежком	4-13
Проверка размера и местоположения	4-13	Стежковые файлы.....	5-5
Программирование	2-10 - 2-15	Стоп.....	1-16
Прокрутка Файл Менеджер.....	5-3	T	
Прокрутка меню.....	2-5	Таймер	1-26
Просмотр	2-12, 4-17	Текст, просмотр.....	1-24
Просмотр текстовых файлов.....	1-24, 5-6	Текстовая Панель Управления	4-6
Проход на следующий уровень	5-7	Текстовые файлы	5-6
Прохождение цвет за цветом.....	4-13	Текст для Швейного Советника и Меню	1-27
P		Тканевые материалы.....	2-3
Работа с папками.....	5-6 - 5-8	Трафарет.....	3-5
Размер педаль	2-9	У	
Расположение шпульки	1-15	Увеличение дизайна.....	4-5, 4-9
Распаковка Designer SE	1-8	Увеличение и уменьшение.....	4-9
Расстояние в тексте.....	4-6	Увеличение для показа всех дизайнов	4-9
Реверс	1-17	Удалить файл или папку	5-8
Регулировка Сенсорного экрана.....	1-27	Удалить строчку или программу из Меню U.....	2-15
C		Удалить строчку или букву из швейной программы	2-11
Самоприклеивающиеся пластинки.....	1-19	Упаковка после шитья	1-9
Свободная техника	1-26	Уровни структуры папки	5-7
Сенсорная лапка		Установка размера педаль	2-9
Нижнее положение	1-17	Установки для вышивания	3-1 - 3-8
Экстра-лифт	1-17	Установка пялец	3-5
Высота подъема	1-17	Установка швейной пластины.....	6-2
Среднее положение	1-17	Установки для двойной иглы	1-25
Среднее положение Авто	1-25	Устройство CD	5-6
Давление	1-28	Устройство USB	5-4
Верхнее положение	1-17	Ф	
Сенсорная лапка Авто	1-25	Файл Инфо.....	5-6
Сенсорная лапка Q	1-26	Файл Менеджер	1-23, 5-1 - 5-10
Сенсорная Система.....	1-17, 1-26	Файлы шрифтов	5-5
Сенсор шпульки.....	1-12	Файлы дизайнов	5-5
Сетка	4-8	Фиксирование FIX	1-16, 1-25, 2-14, 3-7
Сигнал, громкий.....	1-26	Фикс Авто	1-25
Скорость.....	1-16, 3-8	Флоппи диск, дисковод	5-4
Смена цвета заставки.....	4-7	Функциональные клавиши.....	1-16 - 1-17
Смена цвета ниток	4-7	Функциональные кнопки, Вышивание	3-7 - 3-8
Снятие игольной пластины.....	6-2	Ч	
Содержание	1-4 - 1-5	Чистка	6-2
Создание новой папки	5-6	Что такое шов?	2-7
Создание текста с вышивальными шрифтами ..	4-14		
Сохранение дизайнов	4-12		
Сохранить в "Мои строчки"	2-15		
Сохранить в Меню U.....	2-15		

Ш

Швейный Советник	2-3 - 2-4
Выбор ткани	2-3
Операции шитья	2-4
Швейный режим	1-23, 2-1 - 2-8
Швейные техники	2-4
Швейные меню	1-22, 2-6
Шитье в 4-х направлениях	2-8
Шитье в 8-ми направлениях	2-8
Шитье при включенном вышивальном блоке ..	1-23
Шитье программы	2-14
Шов	2-7
Шрифты	2-10, 4-14 - 4-16

Э

Эксклюзивная Сенсорная Система	1-17
Экранные опции дизайна	4-9
Экран	
Калибровка	1-27
Контрастность	1-27
Включение / Выключение	1-22
Отключения экрана	1-22, 1-26
Эластичные ткани	2-3

Я

Язык	1-27
------------	------

